



Betriebsanleitung Ladeflächen-Trennsystem

Operating Instructions – load area dividing system

Notice d'utilisation – Système de séparation de la surface de chargement

Instrucciones de servicio del sistema de separación de la superficie de carga

Istruzioni d'uso del sistema divisorio del piano di carico

Handleiding laadbakscheidingssysteem

Οδηγίες χρήσης συστήματος διαχωρισμού της περιοχής φόρτωσης

Руководство по эксплуатации системы

разделения грузового пространства

Ръководство за експлоатация на

разделителна система за товарна повърхност

Návod k obsluze dělicího systému ložné plochy

Betjeningsvejledning ladopdelingssystem

Laadimispinna lahutussüsteemi kasutusjuhend

Kuormaustason erotusjärjestelmän käyttöohje

Rakfelület-elválasztó rendszer kezelési

útmutatója

Upute za rad razdjelnog sustava teretne platforme

Pakrovimo površiju atskyrimo sistemos naudojimo instrukcija

Kravas nodalījuma sadalīšanas sistēmas lietošanas instrukcija

Instruksjonsbok lasteromsavdelersystem

Instruções de utilização do sistema de divisão da superfície de carga

Instrukcja obsługi systemu podziału powierzchni ładunkowej

Manual de utilizare sistem de compartimentare suprafață de încărcare

Bruksanvisning för lastytors delningssystem

Návod na obsluhu oddelovacieho systému ložnej plochy

Navodila za uporabo pregradnega sistema za tovorno površino

Yükleme Alanı Bölme Sistemi İşletme Talimatı

دليل تشغيل نظام فصل أسطح التحميل



Mercedes-Benz

03F018-17

**Editorial office**

---

Mercedes-Benz Accessories GmbH,  
A Daimler Brand

As at: 18.10.2017

Not to be reprinted, translated or otherwise  
reproduced, in whole or in part, without writ-  
ten permission.

<b>Deutsch</b> .....	<b>2</b>	<b>Latviešu valodā</b> .....	<b>98</b>
<b>English (United Kingdom)</b> .....	<b>8</b>	<b>Norsk</b> .....	<b>104</b>
<b>Français (France)</b> .....	<b>14</b>	<b>Português</b> .....	<b>110</b>
<b>Español</b> .....	<b>20</b>	<b>Polski</b> .....	<b>116</b>
<b>Italiano</b> .....	<b>26</b>	<b>Română</b> .....	<b>122</b>
<b>Nederlands</b> .....	<b>32</b>	<b>Svenska</b> .....	<b>128</b>
<b>Ελληνικά</b> .....	<b>38</b>	<b>Slovenčina</b> .....	<b>134</b>
<b>Русский</b> .....	<b>44</b>	<b>Slovenščina</b> .....	<b>140</b>
<b>Български език</b> .....	<b>50</b>	<b>Türkçe</b> .....	<b>146</b>
<b>Česky</b> .....	<b>56</b>	<b>العربية</b> .....	<b>155</b>
<b>Dansk</b> .....	<b>62</b>		
<b>Eesti</b> .....	<b>68</b>		
<b>Suomi</b> .....	<b>74</b>		
<b>Magyar</b> .....	<b>80</b>		
<b>Hrvatski</b> .....	<b>86</b>		
<b>Lietuvių k.</b> .....	<b>92</b>		

## Symbolerklärung

### **WARNUNG**

Ein Warnhinweis macht Sie auf mögliche Gefahren für Ihre Gesundheit oder Ihr Leben aufmerksam.

- !** Ein so gekennzeichnete Text macht Sie auf die Gefahr von Material- und Funktionsschäden aufmerksam.
- i** Ein so gekennzeichnete Hinweis gibt Ihnen Ratschläge und weiterführende Informationen.
- ▶ Diese Aufzählungen erklären Ihnen die einzelnen Bedienschritte.

### **Herzlichen Glückwunsch zu Ihrem neuen Mercedes-Benz Ladeflächen-Trennsystem!**

Diese Betriebsanleitung informiert über die Bedienung des Ladeflächen-Trennsystems bei Fahrzeugen der X-Klasse und gibt wichtige Hinweise zur Wartung und Pflege.

Das Ladeflächen-Trennsystem wurde von Ihrem Mercedes-Benz Servicestützpunkt eingebaut. Es kann von Ihnen verschoben oder ganz ausgebaut werden.

Das Ladeflächen-Trennsystem besteht aus zwei Aufhängungen und einem Trennbrett. Das Ladeflächen-Trennsystem unterteilt die Ladefläche Ihres Fahrzeugs in zwei Bereiche. Zur Vermeidung von Gefahren muss diese Betriebsanleitung vor Fahrtritt gelesen werden.

Mercedes-Benz passt sein Ladeflächen-Trennsystem ständig dem neuesten Stand der Wissenschaft und Technik an und behält sich deswegen Änderungen in Form, Ausstattung und Technik vor. Daher können Sie aus den Angaben, Abbildungen und Beschreibungen in dieser Betriebsanleitung keine Ansprüche ableiten.

Bitte bewahren Sie diese Betriebsanleitung bei der Fahrzeug-Betriebsanleitung auf.

In dieser Betriebsanleitung wird auf die Fahrzeug-Betriebsanleitung verwiesen. Bitte halten Sie diese bereit.

Wenn Sie weitere Fragen haben, wenden Sie sich bitte an einen Mercedes-Benz Servicestützpunkt.

Mercedes-Benz Accessories GmbH  
A Daimler Company

## 4 Bedienung

### Bedienung

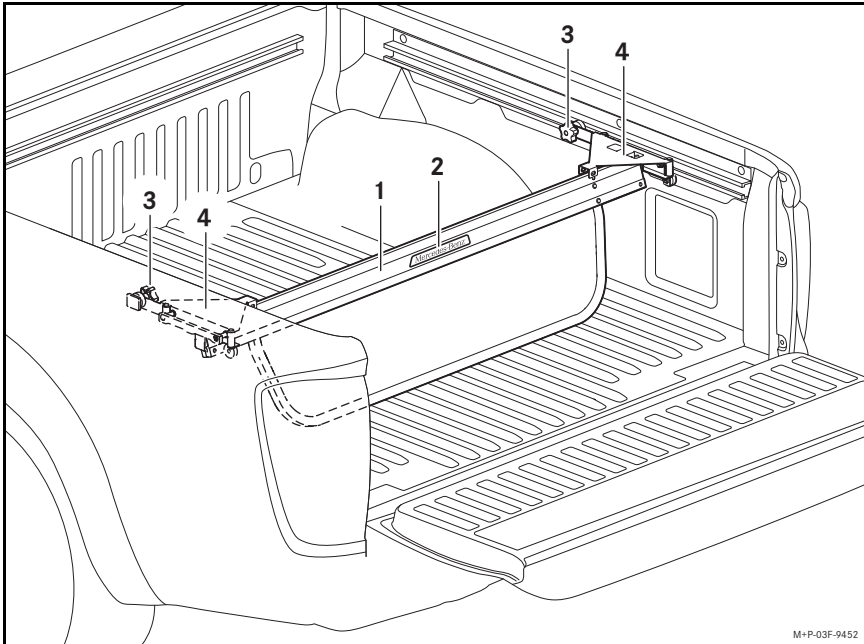

### Überblick

- ① Trennbrett
- ② Schriftzug Mercedes-Benz
- ③ Knebelschrauben
- ④ Aufhängungen

### Ladeflächen-Trennsystem verschieben

- ▶ Lösen Sie die Knebelschrauben ③ an den Aufhängungen ④.
- ▶ Greifen Sie das Trennbrett ① in der Mitte und verschieben Sie es in die gewünschte Position.
- ▶ Ziehen Sie die Knebelschrauben ③ an den Aufhängungen ④ wieder fest.

### Ladung sichern

Das Ladeflächen-Trennsystem ersetzt nicht das korrekte Sichern der Ladung. Beachten Sie die Hinweise zum Beladen des Fahrzeugs im Kapitel „Sitze und Verstauen“ der Fahrzeug-Betriebsanleitung.

Befestigen Sie keine Zurrmittel am Ladeflächen-Trennsystem. Verwenden Sie dafür die vorgesehenen Zurrösen auf der Ladefläche.

## Ladeflächen-Trennsystem aus- und einbauen

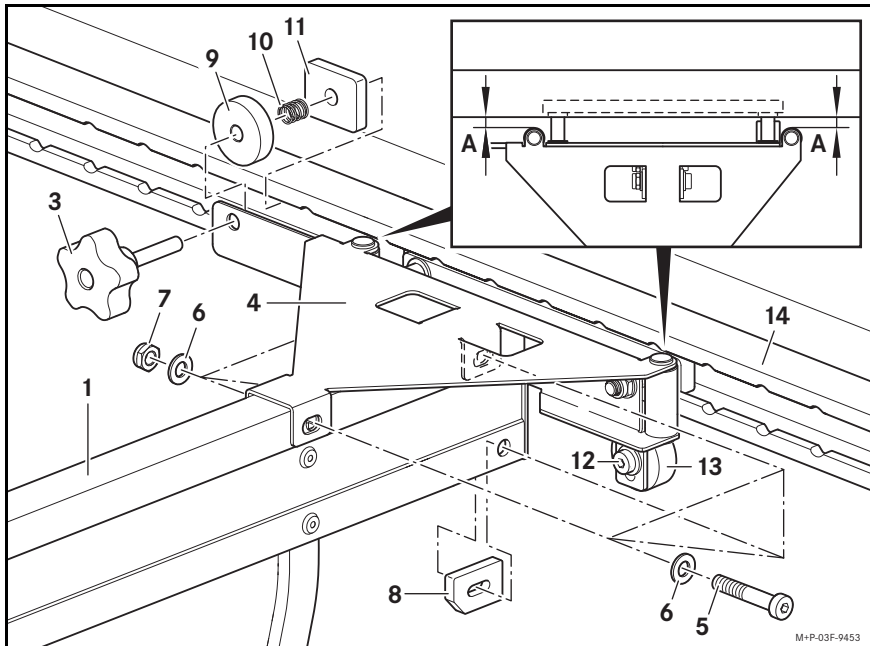
**Trennbrett aus- und einbauen**

- ▶ Schrauben Sie die Schrauben ⑤ mit Unterlegscheiben ⑥ und Stoppmuttern ⑦ auf beiden Seiten des Trennbrettes ① heraus.
- ▶ Entfernen Sie die Distanzstücke ⑧.
- ▶ Heben Sie die Aufhängungen ④ leicht an und entnehmen Sie das Trennbrett ① nach unten aus den Aufhängungen ④.

**Einbauhinweise:**

Der Einbau erfolgt in umgekehrter Reihenfolge. Beachten Sie dabei:

Das Trennbrett ① muss mit dem Schriftzug ② in Richtung Heckklappe ausgerichtet sein.

Die Distanzstücke ⑧ müssen mit der angefasten Seite nach innen eingesetzt werden.

Sie müssen neue Stoppmuttern ⑦ verwenden und mit einem Drehmoment von 6 Nm anziehen.

**Aufhängungen aus- und einbauen**

- ▶ Drehen Sie die Knebelschrauben ③ komplett heraus und entnehmen Sie die Distanzscheiben ⑨, Federn ⑩ und Platten ⑪.
- ▶ Lösen Sie die Schrauben ⑫ und schieben Sie die Rollen ⑬ nach unten.
- ▶ Entnehmen Sie die Aufhängungen ④ aus den Führungsschienen ⑭.

**Einbauhinweise:**

Der Einbau erfolgt in umgekehrter Reihenfolge. Beachten Sie dabei:

Der Abstand (A) der Aufhängungen ④ zu den Führungsschienen ⑭ darf an allen vier Stellen maximal 1 mm betragen.

Die Rollen ⑬ dürfen nicht zu dicht an den Führungsschienen ⑭ anliegen, da sich die Aufhängungen ④ sonst nur schwer verschieben lassen.

**Reinigung und Pflege**

Beachten Sie die Hinweise zur Reinigung und Pflege im Kapitel „Wartung und Pflege“ der Fahrzeug-Betriebsanleitung.

Sie können mit eingebautem Ladeflächen-Trennsystem in eine Waschanlage fahren.

**Wartung**

Das Ladeflächen-Trennsystem ist wartungsfrei.

**Problembehandlung**

Problem	Mögliche Ursachen/Folgen und Lösungen
Das Ladeflächen-Trennsystem lässt sich nicht verschieben.	<p>Es liegt eine Störung vor.</p> <ul style="list-style-type: none"> <li>▶ Eine oder beide Aufhängungen schleifen an den Führungsschienen. Richten Sie das Trennbrett in den Aufhängungen neu aus.</li> <li>▶ Eine oder beide Rollen drücken zu stark an die Führungsschienen. Schieben Sie die Rollen etwas nach unten, so dass sie mit weniger Druck an den Führungsschienen anliegen.</li> </ul>



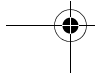
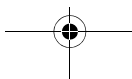
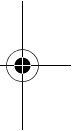
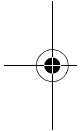
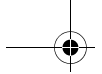

## Key to symbols

### **WARNING**

A warning notice informs you of possible risks to your health or life.

- !** Text marked in this way alerts you to the risk of possible material damage or malfunctions.
- i** Notes marked in this way contain useful tips and additional information.
- ▶ These items explain individual operating steps.

**Congratulations on your new Mercedes-Benz load area dividing system.**

These Operating Instructions inform you about how to use the fitted load area dividing system for vehicles of the X-Class whilst also providing you with important instructions about maintenance and care.

The load area dividing system was installed by your Mercedes-Benz Service Centre. You can move it around in the load area or remove it completely.

The load area dividing system is made up of two suspending mounts and a separating board. The load area dividing system divides up the load area of your vehicle into two sections.

To avoid danger, it is essential to read these Operating Instructions before setting off.

Mercedes-Benz is constantly updating its load area dividing system to the state of the art and therefore reserves the right to introduce changes in design, equipment and technical features. For this reason, you cannot base any claims on the illustrations or descriptions in these instructions.

Keep these Operating Instructions together with the vehicle Operating Instructions.

These Operating Instructions refer to the vehicle Operating Instructions. Please keep these at hand for reference.

Should you have any further questions, please contact a Mercedes-Benz Service Centre.

Mercedes-Benz Accessories GmbH  
A Daimler Company

## 10 Operation

### Operation

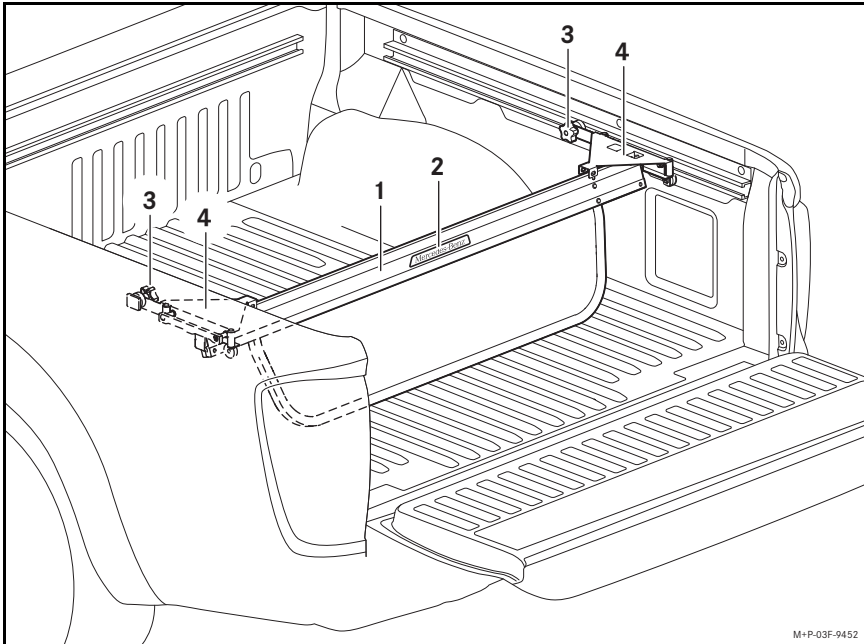

#### Overview

- ① Separating board
- ② Mercedes-Benz logo
- ③ Thumb screws
- ④ Suspending mounts

#### Moving the load area dividing system

- ▶ Loosen thumb screws ③ on suspending mounts ④.
- ▶ Grip separating board ① in the middle and slide it into the desired position.
- ▶ Re-tighten thumb screws ③ on suspending mounts ④.

#### Securing a load

The load area dividing system is not a substitute for correctly securing loads. Observe the instructions on loading the vehicle as described in the „Seats and stowage“ section of the vehicle Operating Instructions.

Do not attach lashing materials to the load area dividing system. There are lashing eyelets on the load area which are intended for securing loads.

## Installing and removing the load area dividing system

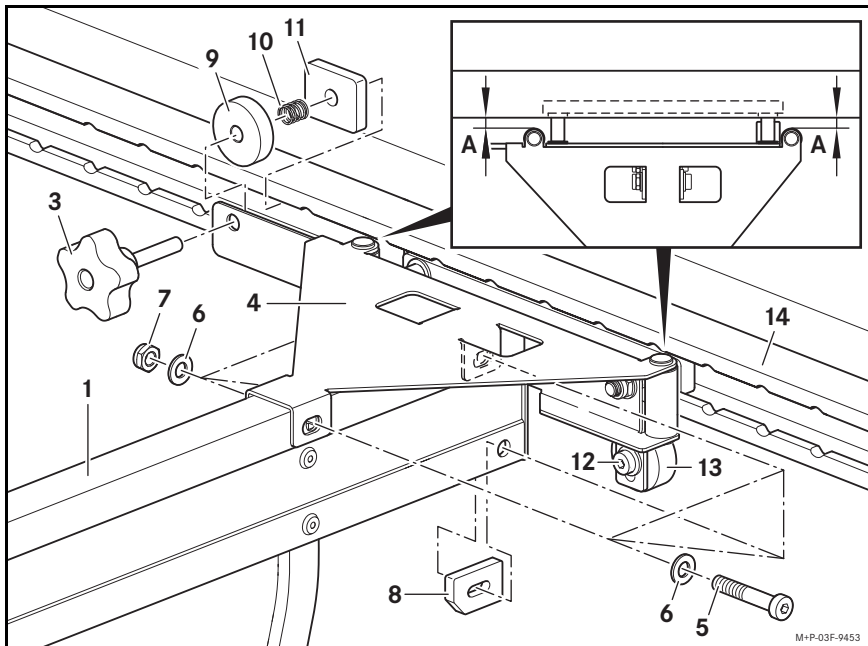

### Removing and installing the separating board

- ▶ Unscrew screws (5) together with washers (6) and stopper nuts (7) on both sides of separating board (1).
- ▶ Remove spacers (8).
- ▶ Slightly raise suspending mounts (4) and remove separating board (1) downwards out of suspending mounts (4).

#### Notes on installation:

To install, perform the steps in reverse order. In doing so, please note:

Separating board (1) must be positioned with logo (2) facing in the direction of the tailgate.

Spacers (8) must be positioned such that the chamfered edge is facing inwards.

You must use new stopper nuts (7) and tighten them to a torque of 6 Nm.

### Installing and removing the suspending mounts

- ▶ Completely unscrew thumb screws (3) and remove spacer discs (9), springs (10) and plates (11).
- ▶ Loosen screws (12) and slide rollers (13) down.
- ▶ Remove suspending mounts (4) from guide rails (14).

#### Notes on installation:

To install, perform the steps in reverse order. In doing so, please note:

In all positions, distance (A) from suspending mounts (4) to guide rails (14) must not exceed 1 mm.

Rollers (13) must not be positioned too close to guide rails (14) as suspending mounts (4) will otherwise be difficult to move.

**Cleaning and care**

Observe the notes on cleaning and care in the „Maintenance and care“ section of the vehicle Operating Instructions.

You may drive through a car wash with the load area dividing system installed.

**Maintenance**

The load area dividing system is maintenance-free.

**Troubleshooting**

<b>Problem</b>	<b>Possible causes, consequences and solutions</b>
The load area dividing system cannot be moved.	<p>There is a malfunction.</p> <ul style="list-style-type: none"><li>▶ One or both of the suspending mounts is scrubbing on the guide rails. Re-align the separating board within the suspending mounts.</li><li>▶ One or both of the rollers is applying too much pressure on the guide rails. Slide the rollers downwards a little so that they exert less pressure on the guide rails.</li></ul>

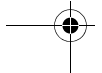
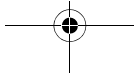
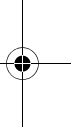
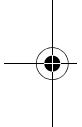
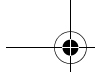

## Symboles utilisés

### ATTENTION

Les avertissements attirent votre attention sur les éventuels risques pour votre santé ou les dangers de mort.

- !** Un texte portant cet intitulé sert à attirer votre attention sur les risques de dégradations du matériel et de dysfonctionnements.
- i** Une remarque portant cet intitulé vous fournit des conseils et des informations complémentaires.
- Ce type d'énumération indique les différentes opérations à effectuer.



**Félicitations pour l'acquisition de votre nouveau système de séparation de la surface de chargement Mercedes-Benz!**

Cette notice d'utilisation vous informe sur l'utilisation du système de séparation de la surface de chargement sur les véhicules de la Classe X et vous donne d'importantes instructions relatives à sa maintenance et à son entretien.

Le système de séparation de la surface de chargement a été monté par un point de service Mercedes-Benz. Vous pouvez le déplacer ou le démonter complètement.

Le système de séparation de la surface de chargement comprend 2 supports de fixation et un panneau de séparation. Le système de séparation de la surface de chargement divise la surface de chargement de votre véhicule en 2 zones.

Afin d'éviter tout risque, il est impératif de lire cette notice d'utilisation avant le départ.

Mercedes-Benz adapte en permanence son système de séparation de la surface de chargement à une science et à une technologie en constante évolution et se réserve le droit d'en modifier la forme et l'équipement ainsi que d'adopter d'autres solutions techniques. Nul ne pourra donc se prévaloir d'aucune des indications, illustrations et descriptions contenues dans cette notice à l'appui de revendications de quelque nature que ce soit.

Conservez cette notice avec la notice d'utilisation du véhicule.

Cette notice renvoie à la notice d'utilisation du véhicule. Veuillez tenir celle-ci à portée de main.

Pour toute question complémentaire, adressez-vous à un point de service Mercedes-Benz.

Mercedes-Benz Accessories GmbH  
A Daimler Company

## Utilisation

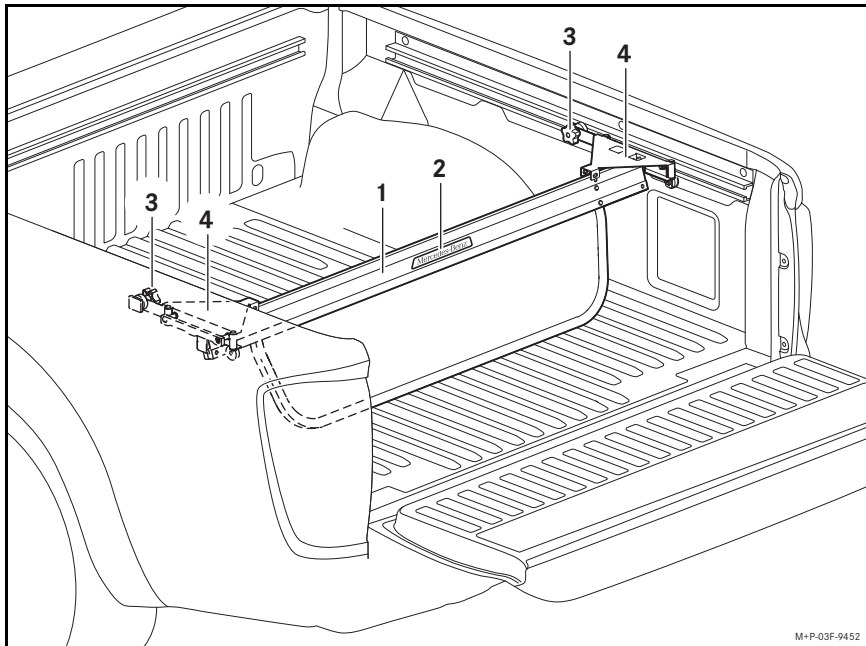

## Vue d'ensemble

- ① Panneau de séparation
- ② Inscription Mercedes-Benz
- ③ Vis à poignée
- ④ Supports de fixation

## Déplacement du système de séparation de la surface de chargement

- Desserrez les vis à poignée ③ au niveau des supports de fixation ④.
- Saisissez le panneau de séparation ① au milieu et déplacez-le dans la position souhaitée.
- Resserrez les vis à poignée ③ au niveau des supports de fixation ④.

## Arrimage du chargement

Le système de séparation de la surface de chargement ne remplace pas l'arrimage correct du chargement. Tenez compte des remarques relatives au chargement du véhicule qui figurent dans le chapitre «Sièges et rangements» de la notice d'utilisation du véhicule.

Ne fixez aucun dispositif d'arrimage sur le système de séparation de la surface de chargement. Utilisez pour cela les anneaux d'arrimage prévus à cet effet sur la surface de chargement.

## Dépose et pose du système de séparation de la surface de chargement

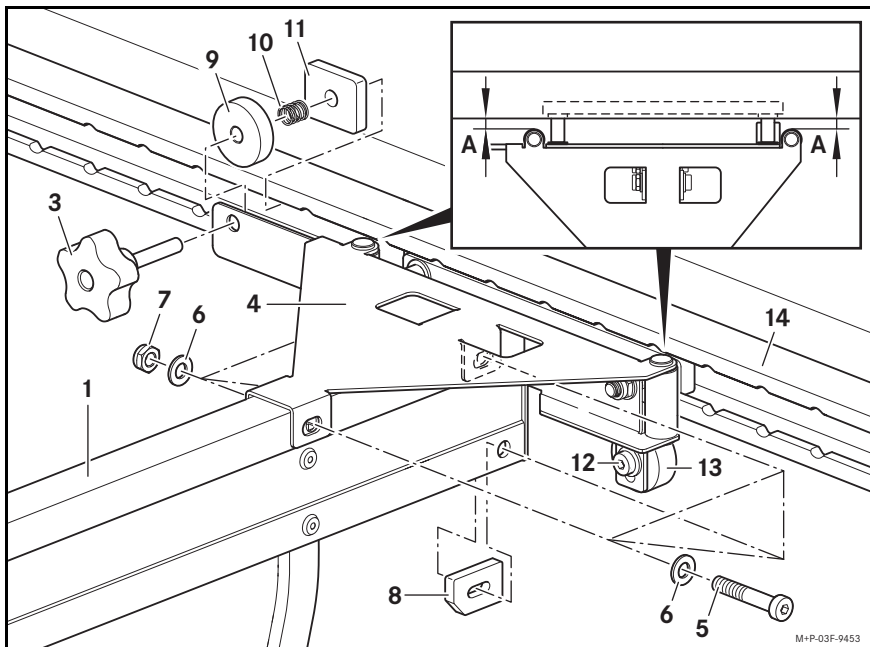

## Dépose et pose du panneau de séparation

- ▶ Dévissez les vis (5) avec rondelles (6) et les écrous de blocage (7) des deux côtés du panneau de séparation (1).
- ▶ Retirez les pièces d'écartement (8).
- ▶ Soulevez légèrement les supports de fixation (4) et retirez le panneau de séparation (1) par le bas des supports de fixation (4).

## Instructions de montage:

La pose s'effectue dans l'ordre inverse de la dépose. Veuillez tenir compte des remarques suivantes:

Le panneau de séparation (1) doit être positionné avec l'inscription (2) dans la direction du hayon.

Les pièces d'écartement (8) doivent être mises en place avec la face chanfreinée vers l'intérieur.

Vous devez utiliser de nouveaux écrous de blocage (7) et les serrer à un couple de 6 Nm.

## Dépose et pose des supports de fixation

- ▶ Dévissez complètement les vis à poignée (3) et retirez les rondelles d'écartement (9), les ressorts (10) et les plaques (11).
- ▶ Desserrez les vis (12) et poussez les rouleaux (13) vers le bas.
- ▶ Retirez les supports de fixation (4) des glissières (14).

## Instructions de montage:

La pose s'effectue dans l'ordre inverse de la dépose. Veuillez tenir compte des remarques suivantes:

La distance (A) des supports de fixation (4) aux glissières (14) doit être de 1 mm maximum aux 4 emplacements.

Les rouleaux (13) ne doivent pas être trop proches des glissières (14) sinon, les supports de fixation (4) ne se déplacent que difficilement.

**Nettoyage et entretien**

Tenez compte des remarques relatives au nettoyage et à l'entretien qui figurent dans le chapitre «Maintenance et entretien» de la notice d'utilisation du véhicule.

Vous pouvez passer dans une station de lavage avec le système de séparation de la surface de chargement monté.

**Maintenance**

Le système de séparation de la surface de chargement ne nécessite aucune maintenance.

**Résolution des problèmes**

<b>Problème</b>	<b>Causes/conséquences possibles et solutions préconisées</b>
Il est impossible de déplacer le système de séparation de la surface de chargement.	<p>Un défaut est survenu.</p> <ul style="list-style-type: none"><li>▶ Un support de fixation ou les 2 supports de fixation frottent contre les glissières. Placez de nouveau le panneau de séparation dans les supports de fixation.</li><li>▶ Un rouleau ou les 2 rouleaux poussent trop fort contre les glissières. Déplacez légèrement les rouleaux vers le bas de manière à ce qu'ils reposent contre les glissières avec moins de pression.</li></ul>

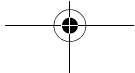
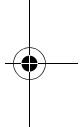
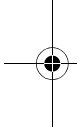

## Explicación de los símbolos

### ADVERTENCIA

Mediante esta indicación se le advierte de posibles peligros para su salud o vida.

- !** Los fragmentos de texto marcados de esta forma le advierten del peligro de daños materiales o funcionales.
- i** Las indicaciones marcadas de esta forma le proporcionan consejos e información detallada.
- ▶ Estas enumeraciones le explican los distintos pasos de manejo.

### **¡Felicidades por la compra de su nuevo sistema de separación de la superficie de carga Mercedes-Benz!**

Estas Instrucciones de servicio le informan sobre el manejo del sistema de separación de la superficie de carga en vehículos de la Clase X y proporciona indicaciones importantes sobre el mantenimiento y la conservación.

Su punto de servicio Mercedes-Benz ha instalado el sistema de separación de la superficie de carga. Usted puede desplazarlo o desmontarlo por completo.

El sistema de separación de la superficie de carga consta de dos suspensiones y una tabla de separación. El sistema de separación de la superficie de carga divide la superficie de carga de su vehículo en dos zonas.

Para evitar peligros, debe leer estas Instrucciones de servicio antes de iniciar la marcha.

Mercedes-Benz adapta constantemente su sistema de separación de la superficie de carga al estado más actual de la ciencia y la técnica y, por tanto, se reserva el derecho a introducir modificaciones en la forma, el equipamiento y la técnica. De los datos, ilustraciones y descripciones contenidos en estas Instrucciones de servicio no puede derivarse, por tanto, exigencia alguna.

Conserve estas Instrucciones de servicio junto con las Instrucciones de servicio del vehículo.

En estas Instrucciones de servicio se hace referencia a las Instrucciones de servicio del vehículo. Téngalas a mano.

Si tiene más preguntas, acuda a un punto de servicio Mercedes-Benz.

Mercedes-Benz Accessories GmbH  
A Daimler Company

## Manejo

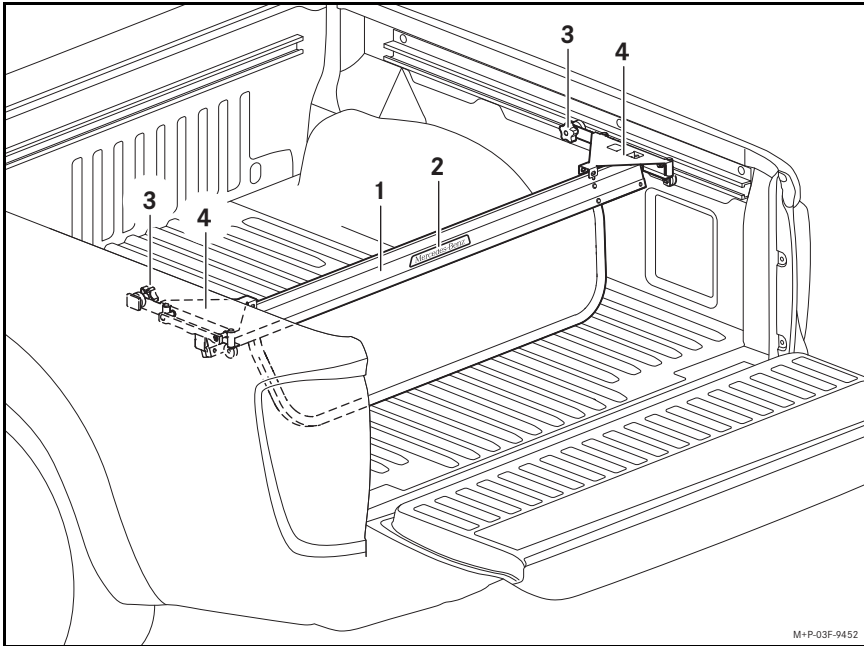

## Sinopsis

- ① Tabla de separación
- ② Distintivo Mercedes-Benz
- ③ Tornillos de muletilla
- ④ Suspensiones

## Desplazamiento del sistema de separación de la superficie de carga

- ▶ Suelte los tornillos de muletilla ③ en las suspensiones ④.
- ▶ Sujete la tabla de separación ① por el centro y desplácela hasta la posición que desee.
- ▶ Vuelva a apretar los tornillos de muletilla ③ en las suspensiones ④.

## Aseguramiento de la carga

El sistema de separación de la superficie de carga no sustituye el correcto aseguramiento de la carga. Tenga en cuenta las indicaciones sobre la carga del vehículo que figuran en el capítulo „Asientos y fijación de la carga“ de las Instrucciones de servicio del vehículo.

No fije ningún elemento de amarre al sistema de separación de la superficie de carga.

Utilice las argollas de sujeción previstas a tal fin en la superficie de carga.

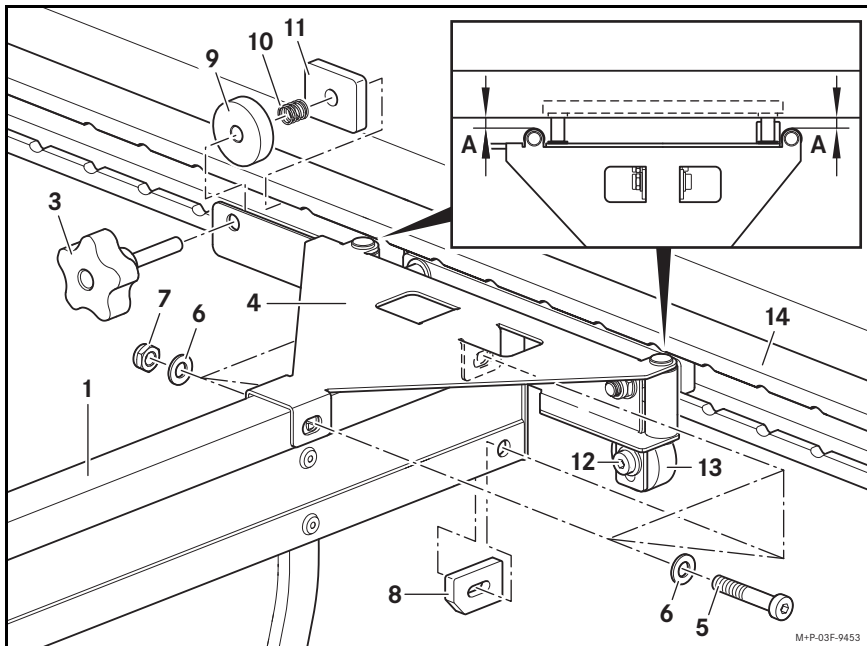

## Desmontaje y montaje del sistema de separación de la superficie de carga

**Desmontaje y montaje de la tabla de separación**

- ▶ Desenrosque los tornillos ⑤ con arandelas ⑥ y las tuercas de bloqueo ⑦ en ambos lados de la tabla de separación ①.
- ▶ Retire las piezas distanciadoras ⑧.
- ▶ Levante ligeramente las suspensiones ④ y extraiga la tabla de separación ① de las suspensiones ④ hacia abajo.

**Indicaciones para el montaje:**

El montaje se efectúa en orden inverso. Tenga en cuenta lo siguiente:

La tabla de separación ① debe estar orientada con el distintivo ② en dirección al portón trasero.

Las piezas separadoras ⑧ deben colocarse con el lado biselado hacia dentro.

Debe utilizar nuevas tuercas de bloqueo ⑦ y apretarlas con un par de giro de 6 Nm.

**Desmontaje y montaje de las suspensiones**

- ▶ Desenrosque por completo los tornillos ⑫ de la muletilla ③ y extraiga las arandelas distanciadoras ⑨, los muelles ⑩ y las placas ⑪.
- ▶ Suelte los tornillos ⑫ y desplace los rodillos ⑬ hacia abajo.
- ▶ Extraiga las suspensiones ④ de los rieles de guía ⑭.

**Indicaciones para el montaje:**

El montaje se efectúa en orden inverso. Tenga en cuenta lo siguiente:

La distancia (A) de las suspensiones ④ respecto a los rieles de guía ⑭ puede ser en los cuatro puntos de 1 mm como máximo.

Los rodillos ⑬ no pueden estar demasiado cerca de los rieles de guía ⑭, ya que, de lo contrario, las suspensiones ④ se desplazarán con dificultad.

**Limpieza y conservación**

Tenga en cuenta las indicaciones sobre la limpieza y conservación que figura en el capítulo „Mantenimiento y conservación“ de las Instrucciones de servicio del vehículo.

Puede introducir el vehículo en un túnel de lavado con el sistema de separación de la superficie de carga montado.

**Mantenimiento**

El sistema de separación de la superficie de carga está exento de mantenimiento.

**Solución de problemas**

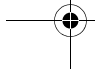
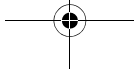
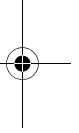
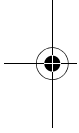
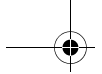

<b>Problema</b>	<b>Posibles causas/consecuencias y soluciones</b>
No es posible desplazar el sistema de separación de la superficie de carga.	Hay una avería. <ul style="list-style-type: none"><li>▶ Una o las dos suspensiones rozan contra los rieles de guía. Vuelva a alinear la tabla de separación en las suspensiones.</li><li>▶ Uno o los dos rodillos presionan demasiado contra los rieles de guía. Desplace los rodillos un poco hacia abajo para que ejerzan menos presión sobre los rieles de guía.</li></ul>



## Spiegazione dei simboli

### AVVERTENZA

Questo simbolo e la relativa avvertenza richiamano l'attenzione su eventuali pericoli per la salute o l'incolumità delle persone.

-  Questo testo indica un pericolo di danni materiali e anomalie di funzionamento.
-  Questa avvertenza indica consigli o ulteriori informazioni.
- Gli elenchi puntati indicano le singole operazioni da eseguire.

**Complimenti per aver scelto il nuovo sistema divisorio del piano di carico Mercedes-Benz!**

Le presenti Istruzioni d'uso forniscono informazioni sull'utilizzo del sistema divisorio del piano di carico montato sui veicoli della Classe X e avvertenze importanti riguardo alla cura e alla manutenzione.

Il sistema divisorio del piano di carico è stato installato da un punto di assistenza Mercedes-Benz. Può essere spostato o smontato completamente dall'utente.

Il sistema divisorio del piano di carico è costituito da due supporti e un pannello divisorio. Il sistema divisorio del piano di carico suddivide la superficie di carico del veicolo in due zone.

Per evitare pericoli è necessario leggere le presenti Istruzioni d'uso prima di iniziare la marcia.

La Mercedes-Benz adegua costantemente il proprio sistema divisorio del piano di carico al livello tecnico più avanzato, riservandosi pertanto il diritto di apportare modifiche alla forma, all'equipaggiamento e al contenuto tecnologico dei suoi prodotti. Per tali motivi non sono rivendicabili diritti in base a dati, illustrazioni e descrizioni contenuti nelle presenti Istruzioni d'uso.

Conservi le presenti Istruzioni d'uso insieme alle Istruzioni d'uso del veicolo.

Le presenti Istruzioni d'uso contengono rimandi alle Istruzioni d'uso del veicolo. Si prega di tenere sempre tali documenti a portata di mano.

Per ulteriori chiarimenti è possibile rivolgersi a un punto di assistenza Mercedes-Benz.

Mercedes-Benz Accessories GmbH

A Daimler Company

## Utilizzo

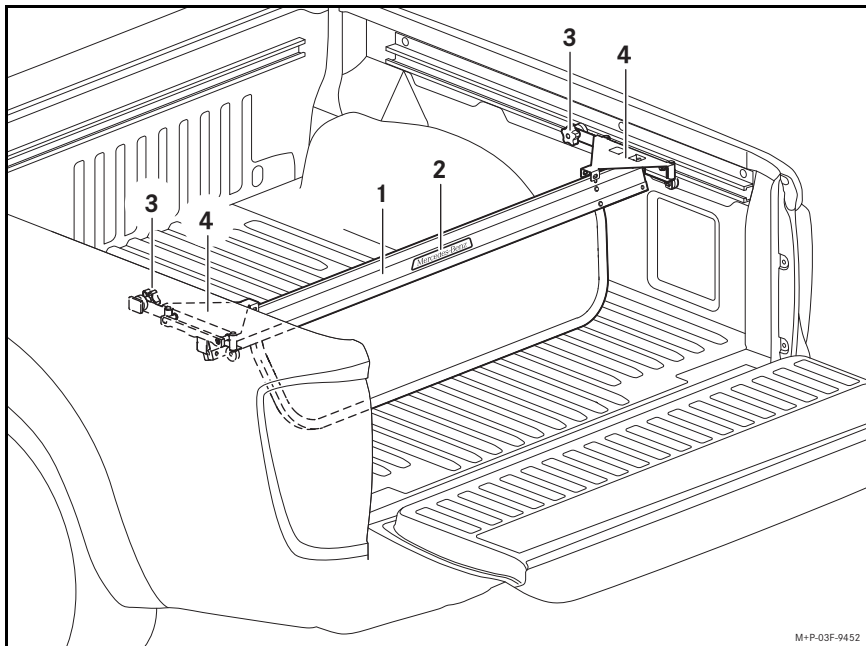

M+P-03F-9452

## Panoramica

- ① Pannello divisorio
- ② Scritta Mercedes-Benz
- ③ Viti ad alette
- ④ Supporti

## Spostamento del sistema divisorio del piano di carico

- ▶ Allentare le viti ad alette ③ in corrispondenza dei supporti ④.
- ▶ Afferrare il pannello divisorio ① al centro e spostarlo nella posizione desiderata.
- ▶ Serrare nuovamente le viti ad alette ③ in corrispondenza dei supporti ④.

## Fissaggio del carico

Il sistema divisorio del piano di carico non sostituisce il corretto fissaggio del carico. Attenersi alle avvertenze relative alla sistemazione del carico nel veicolo riportate al capitolo „Sedili e custodia“ delle Istruzioni d'uso del veicolo.

Non fissare cinghie di fissaggio al sistema divisorio del piano di carico. Utilizzare gli appositi occhielli di fissaggio sulla superficie di carico.

## Smontaggio/montaggio del sistema divisorio del piano di carico

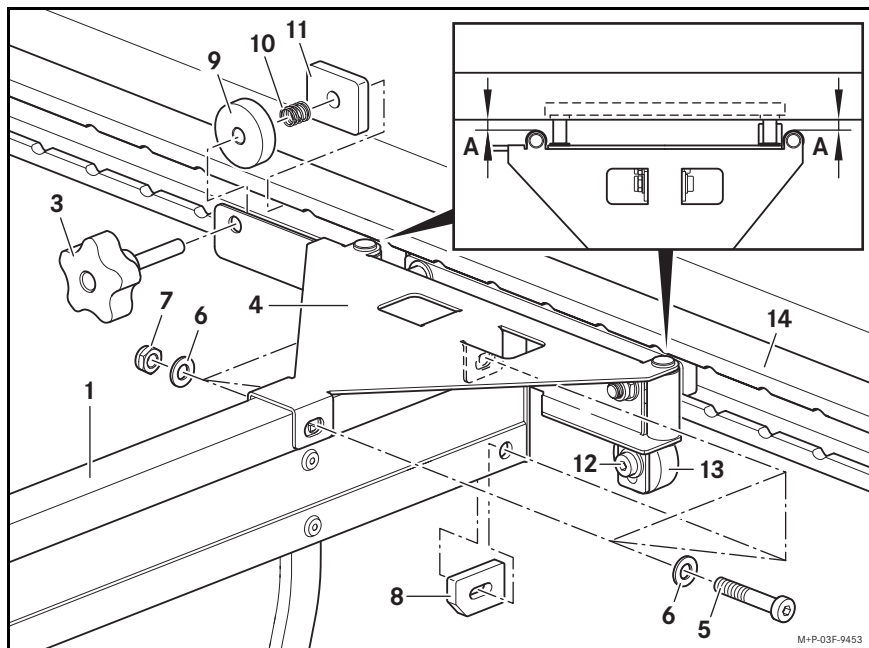

## Smontaggio/montaggio del pannello divisorio

- ▶ Svitare le viti (5) con le rondelle (6) e i dadi autobloccanti (7) su entrambi i lati del pannello divisorio (1).
- ▶ Rimuovere i distanziali (8).
- ▶ Sollevare leggermente i supporti (4) e rimuovere il pannello divisorio (1) abbassandolo dai supporti (4).

## Avvertenze per il montaggio:

Il montaggio va effettuato nella sequenza inversa rispetto allo smontaggio. Attenersi alle seguenti indicazioni:

Il pannello divisorio (1) con la scritta (2) deve essere rivolto verso il portellone posteriore.

I distanziali (8) devono essere inseriti con il lato smussato rivolto verso l'interno.

Utilizzare dadi autobloccanti (7) nuovi e serrarli con una coppia di 6 Nm.

## Smontaggio/montaggio dei supporti

- ▶ Svitare completamente le viti ad alette (3) e rimuovere i dischi distanziali (9), le molle (10) e le piastre (11).
- ▶ Allentare le viti (12) e far scorrere i rulli (13) verso il basso.
- ▶ Rimuovere i supporti (4) dalle guide (14).

## Avvertenze per il montaggio:

Il montaggio va effettuato nella sequenza inversa rispetto allo smontaggio. Attenersi alle seguenti indicazioni:

La distanza (A) tra i supporti (4) e le guide (14) in tutti e quattro i punti può essere al massimo di 1 mm.

I rulli (13) non devono aderire eccessivamente alle guide (14). In caso contrario i supporti (4) risultano difficili da spostare.

**Pulizia e cura**

Attenersi alle avvertenze relative alla pulizia e alla cura riportate al capitolo „Manutenzione e cura“ delle Istruzioni d'uso del veicolo.

È possibile accedere a un impianto di lavaggio con sistema divisorio del piano di carico montato.

**Manutenzione**

Il sistema divisorio del piano di carico è esente da manutenzione.

**Risoluzione di problemi**

<b>Problema</b>	<b>Possibili cause/conseguenze e soluzioni</b>
Non è possibile spostare il sistema divisorio del piano di carico.	<p>È presente un'anomalia.</p> <ul style="list-style-type: none"><li>▶ Uno o entrambi i supporti sfregano sulle guide. Riallineare il pannello divisorio ai supporti.</li><li>▶ Uno o entrambi i rulli premono eccessivamente contro le guide. Far scorrere leggermente i rulli verso il basso in modo che aderiscano alle guide con meno pressione.</li></ul>



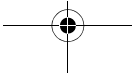
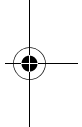
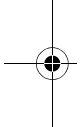

## Verklaring van de symbolen

### **WAARSCHUWING**

Een waarschuwingsaanwijzing wijst u op mogelijke gevaren voor uw gezondheid of uw leven.

- !** Een zo gemarkeerde tekst wijst u op het gevaar van materiële en functionele schade.
- i** Een zo gemarkeerde opmerking geeft u adviezen of nadere informatie.
- Door deze puntsgewijze aanwijzingen worden u de afzonderlijke stappen uitgelegd.

**Hartelijk gefeliciteerd met uw nieuwe Mercedes-Benz laadbakscheidingssysteem!**

Deze handleiding informeert u over het gebruik van het laadbakscheidingssysteem Styling Bar bij voertuigen van de X-Klasse en geeft belangrijke aanwijzingen met betrekking tot het onderhoud en de verzorging.

Het laadbakscheidingssysteem is ingebouwd door uw Mercedes-Benz-servicewerkplaats. Het kan door u worden verschoven of geheel worden uitgebouwd.

Het laadbakscheidingssysteem bestaat uit twee ophangingen en een scheidingswand. Het laadbakscheidingssysteem verdeelt de laadbak van het voertuig in twee gebieden.

Deze handleiding moet voor het rijden worden gelezen, om gevaren te vermijden.

Mercedes-Benz past haar laadbakscheidingssysteem aan de nieuwste technische en wetenschappelijke ontwikkelingen aan en behoudt zich daarom het recht voor om wijzigingen aan te brengen voor wat betreft vorm, uitrusting en techniek. Om deze redenen kunnen aan de gegevens, de afbeeldingen en beschrijvingen in deze handleiding geen rechten worden ontleend.

Deze handleiding bij de handleiding van het voertuig bewaren.

In deze handleiding wordt naar de handleiding van het voertuig verwezen. Houd deze a.u.b. bij de hand.

Als u verdere vragen hebt, kunt u contact opnemen met een Mercedes-Benz-servicewerkplaats.

Mercedes-Benz Accessoires GmbH  
A Daimler Company

## Bediening

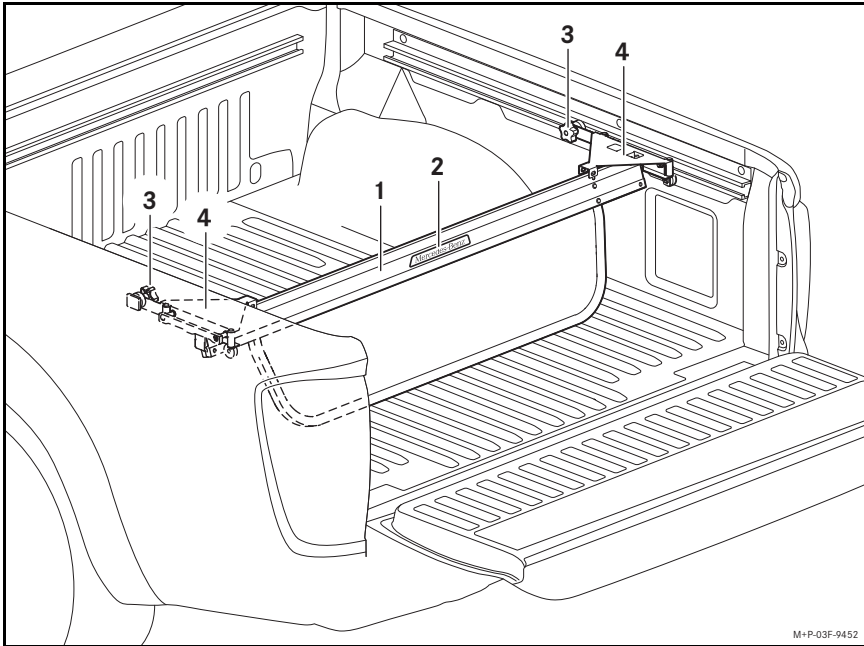

M+P-03F-9452

## Overzicht

- ① Scheidingswand
- ② Opschrift Mercedes-Benz
- ③ Knevelschroeven
- ④ Ophangingen

Laadbakscheidingsysteem  
verschuiven

- ▶ Draai de knevelschroeven ③ van de ophangingen ④ los.
- ▶ Grijp de scheidingswand ① in het midden beet en verschuif deze naar de gewenste positie.
- ▶ Draai de knevelschroeven ③ van de ophangingen ④ weer vast.

## Lading beveiligen

Het laadbakscheidingsysteem is geen vervanging voor het correct beveiligen van de lading. De aanwijzingen met betrekking tot het beladen van het voertuig in het hoofdstuk "Stoelen en opbergen" van de handleiding van het voertuig in acht nemen.

Geen sjormiddelen aan het laadbakscheidingsysteem bevestigen. Gebruik daartoe de voorziene sjorogen op de laadvloer.

## Laadbakscheidingsysteem uit- en inbouwen

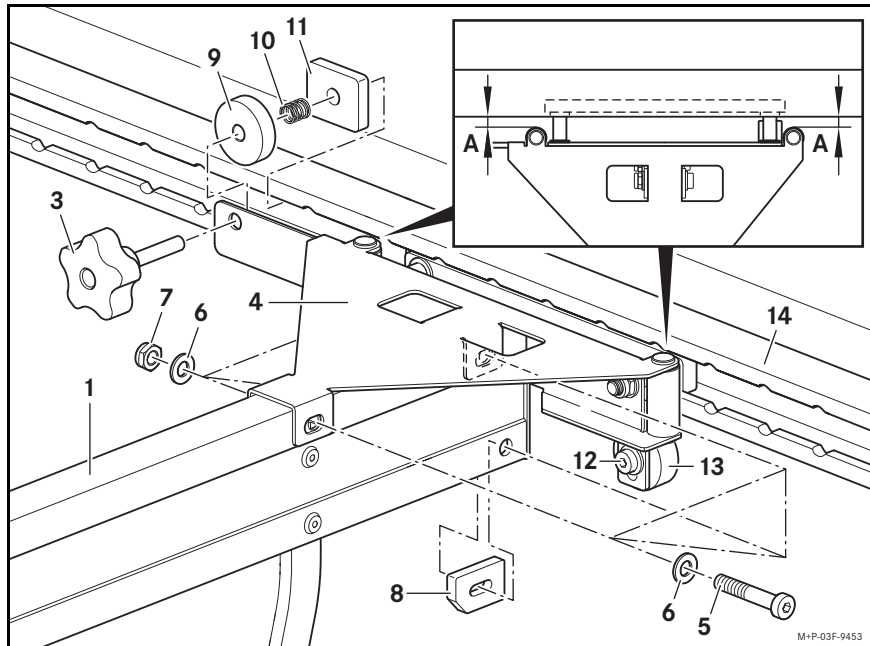
**Scheidingswand uit- en inbouwen**

- ▶ Draai de bouten ⑤ met de ringen ⑥ en de borgmoeren ⑦ aan beide zijden van de scheidingswand ① los.
- ▶ Verwijder de afstandsstukken ⑧.
- ▶ Til de ophangingen ④ iets op en verwijder de scheidingswand ① naar beneden uit de ophangingen ④.

**Montage-aanwijzing:**

Het inbouwen vindt in omgekeerde volgorde plaats. Neem daarbij in acht:

De scheidingswand ① moet met het opschrift ② in de richting van de achterklep wijzen.

De afstandsstukken ⑧ moeten met de afgeschuinde zijde naar binnen gericht worden aangebracht.

Er moeten nieuwe borgmoeren ⑦ worden gebruikt en met een koppel van 6 Nm worden vastgezet.

**Ophangingen uit- en inbouwen**

- ▶ Verwijder de knevelschroeven ③ volledig en verwijder de afstandsringen ⑨, de veren ⑩ en de platen ⑪.
- ▶ Maak de bouten ⑫ los en schuif de rollen ⑬ omlaag.
- ▶ Verwijder de ophangingen ④ uit de geleiderails ⑭.

**Montage-aanwijzing:**

Het inbouwen vindt in omgekeerde volgorde plaats. Neem daarbij in acht:

De afstand (A) van de ophangingen ④ tot de geleiderails ⑭ mag op all e vier plaatsen maximaal 1 mm bedragen.

De tollen ⑬ mogen niet te dicht tegen de geleiderails ⑭ liggen, omdat anders de ophangingen ④ zwaar te verschuiven zijn.

**Reiniging en verzorging**

De aanwijzingen met betrekking tot het schoonmaken en de verzorging in het hoofdstuk "Onderhoud en verzorging" van de handleiding van het voertuig in acht nemen.

U kunt in een wasstraat rijden als het laadbakscheidingsysteem gemonteerd is.

**Onderhoud**

Het laadbakscheidingsysteem is onderhoudsvrij.

**Problemen oplossen**

Probleem	Mogelijke oorzaken/gevolgen en oplossingen
Het laadbakscheidingsysteem kan niet worden verschoven.	<p>Er is een storing opgetreden.</p> <ul style="list-style-type: none"> <li>▶ Een of beide ophangingen schuren tegen de geleiderails. Richt de scheidingswand opnieuw uit in de ophangingen.</li> <li>▶ Een of beide ophangingen drukken te sterk tegen de geleiderails. Schuif de rollen iets omlaag, zodat ze minder tegen de geleiderails drukken.</li> </ul>

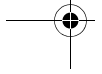
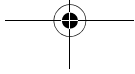
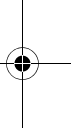
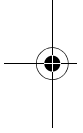
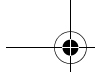

## Επεξήγηση εικονιδίων

### ΠΡΟΕΙΔΟΠΟΙΗΣΗ

Οι προειδοποιητικές οδηγίες σας εφιστούν την προσοχή σε πιθανούς κινδύνους για την υγεία ή θανάσιμους κινδύνους.

**!** Το κείμενο με αυτή την επισήμανση σας ενημερώνει για τον κίνδυνο υλικών ζημιών και δυσλειτουργιών.

**i** Η οδηγία με αυτή την επισήμανση σας παρέχει συμβουλές και περαιτέρω πληροφορίες.

► Αυτές οι απαριθμήσεις επεξηγούν τα μεμονωμένα βήματα χειρισμού.



### **Σας συγχαίρουμε για την αγορά του καινούριου συστήματος διαχωρισμού περιοχής φόρτωσης της Mercedes-Benz!**

Οι παρούσες Οδηγίες Χρήσης παρέχουν πληροφορίες σχετικά με το χειρισμό του συστήματος διαχωρισμού περιοχής φόρτωσης σε οχήματα της X-Class, καθώς και σημαντικές οδηγίες για τη συντήρηση και τη φροντίδα.

Το σύστημα διαχωρισμού της περιοχής φόρτωσης της Mercedes-Benz τοποθετήθηκε από τον Εξουσιοδοτημένο Επισκευαστή σας Mercedes-Benz. Μπορείτε να το μετατοπίσετε ή να το αφαιρέσετε εντελώς.

Το σύστημα διαχωρισμού της περιοχής φόρτωσης αποτελείται από δύο αναρτήσεις και ένα διαχωριστικό. Το σύστημα διαχωρισμού της περιοχής φόρτωσης χωρίζει την επιφάνεια φόρτωσης του οχήματός σας σε δύο μέρη.

Για την αποφυγή τυχόν κινδύνων, θα πρέπει να διαβάσετε αυτές τις Οδηγίες Χρήσης πριν την έναρξη της διαδρομής.

Η Mercedes-Benz προσαρμόζει συνεχώς το σύστημα διαχωρισμού της περιοχής φόρτωσης στις νέες επιστημονικές και τεχνολογικές εξελίξεις, γι' αυτό και διατηρεί το δικαίωμα αλλαγών στη μορφή, τον εξοπλισμό και την τεχνολογία. Επομένως, δεν απορρέουν τυχόν αξιώσεις από τα στοιχεία, τις εικόνες και τις περιγραφές σε αυτές τις Οδηγίες Χρήσης.

Φυλάσσετε αυτές τις Οδηγίες Χρήσης μαζί με τις Οδηγίες Χρήσης του οχήματος.

Σε αυτές τις Οδηγίες Χρήσης υπάρχουν παραπομπές στις Οδηγίες Χρήσης του οχήματος. Παρακαλούμε να τις έχετε σε ετοιμότητα.

Για περαιτέρω πληροφορίες, απευθυνθείτε σε έναν Εξουσιοδοτημένο Επισκευαστή Mercedes-Benz.

Mercedes-Benz Accessories GmbH  
A Daimler Company

## Χειρισμός

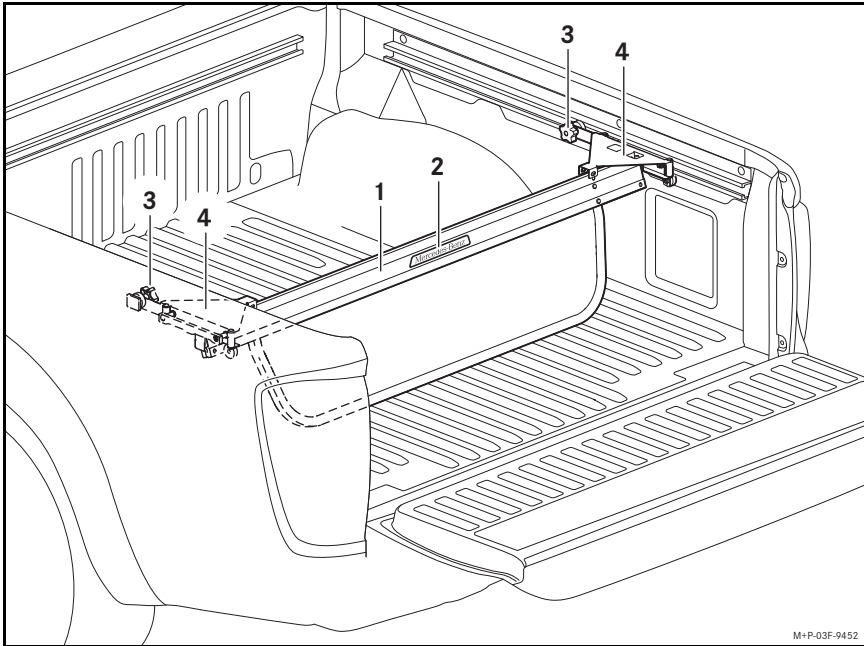

## Επισκόπηση

- ① Διαχωριστικό
- ② Επιγραφή Mercedes-Benz
- ③ Βίδες με διάτρητη σφαιρική κεφαλή
- ④ Αναρτήσεις

## Μετατόπιση συστήματος διαχωρισμού περιοχής φόρτωσης

- ▶ Λασκάρετε τις βίδες με διάτρητη σφαιρική κεφαλή ③ στις αναρτήσεις ④.
- ▶ Πιάστε το διαχωριστικό ① από το κέντρο και μετατοπίστε το στη θέση που επιθυμείτε.
- ▶ Σφίξτε ξανά τις βίδες με διάτρητη σφαιρική κεφαλή ③ στις αναρτήσεις ④.

## Ασφάλιση φορτίου

Το σύστημα διαχωρισμού της περιοχής φόρτωσης δεν υποκαθιστά τη σωστή ασφάλιση του φορτίου. Λάβετε υπόψη τις οδηγίες για τη φόρτωση του οχήματος στο κεφάλαιο „Καθίσματα και αποθήκευση“ των Οδηγιών Χρήσης του οχήματος. Μην στερεώνετε μέσα πρόσδεσης στο σύστημα διαχωρισμού της περιοχής φόρτωσης. Χρησιμοποιείτε τους προβλεπόμενους κρίκους πρόσδεσης πάνω στην επιφάνεια φόρτωσης.

## Εξαγωγή/τοποθέτηση συστήματος διαχωρισμού της περιοχής φόρτωσης

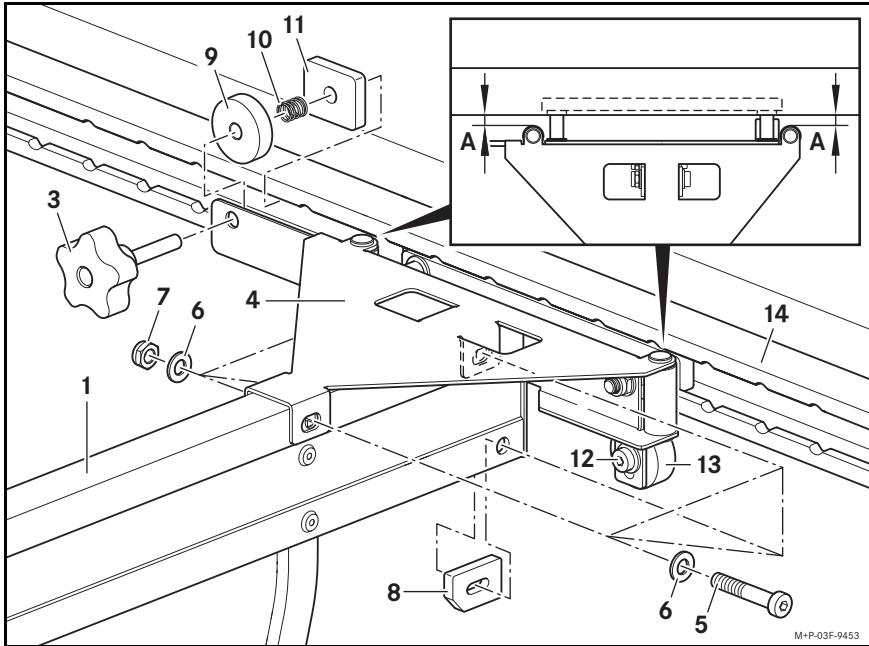

## Εξαγωγή/τοποθέτηση διαχωριστικού

- ▶ Ξεβιδώστε τις βίδες ⑤ με ροδέλες υποθέματος ⑥ και τα παξιμάδια ασφάλισης ⑦ και στις δύο πλευρές του διαχωριστικού ①.
- ▶ Αφαιρέστε τους αποστάτες ⑧.
- ▶ Ανασηκώστε λίγο τις αναρτήσεις ④ και αφαιρέστε προς τα κάτω το διαχωριστικό ① από τις αναρτήσεις ④.

## Οδηγίες τοποθέτησης:

Η τοποθέτηση πραγματοποιείται με την αντίστροφη σειρά. Λάβετε υπόψη:

Το διαχωριστικό ① πρέπει να είναι ευθυγραμμισμένο με την επιγραφή ② προς την κατεύθυνση του πίσω καπό.

Οι αποστάτες ⑧ πρέπει να τοποθετούνται πάντα με την λοξοσημένη πλευρά προς τα μέσα.

Πρέπει να χρησιμοποιήσετε καινούρια παξιμάδια ασφάλισης ⑦ και να σφίξετε με ροπή στρέψης 6 Nm.

## Εξαγωγή/τοποθέτηση αναρτήσεων

- ▶ Ξεβιδώστε εντελώς τις βίδες με διάτρητη σφαιρική κεφαλή ③ και αφαιρέστε τις ροδέλες-αποστάτες ⑨, τα ελατήρια ⑩ και τις πλάκες ⑪.
- ▶ Λασκάρτε τις βίδες ⑫ και ωθήστε τα κυλινδράκια ⑬ προς τα κάτω.
- ▶ Αφαιρέστε τις αναρτήσεις ④ από τις ράβδους-οδηγούς ⑭.

## Οδηγίες τοποθέτησης:

Η τοποθέτηση πραγματοποιείται με την αντίστροφη σειρά. Λάβετε υπόψη:

Η απόσταση (A) των αναρτήσεων ④ από τις ράβδους-οδηγούς ⑭ πρέπει να είναι έως 1 mm σε όλα τα σημεία.

Τα κυλινδράκια ⑬ δεν επιτρέπεται να είναι πολύ κοντά στις ράβδους-οδηγούς ⑭, γιατί διαφορετικά θα είναι πολύ δύσκολη η μετατόπιση των αναρτήσεων ④.

**Καθαρισμός και φροντίδα**

Λάβετε υπόψη τις οδηγίες για τον καθαρισμό και τη φροντίδα στο κεφάλαιο „Συντήρηση και φροντίδα“ των Οδηγιών Χρήσης του οχήματος.

Μπορείτε να εισέρχετε σε πλυντήριο αυτοκινήτων με τοποθετημένο το σύστημα διαχωρισμού της περιοχής φόρτωσης.

**Συντήρηση**

Το σύστημα διαχωρισμού περιοχής φόρτωσης δεν χρειάζεται συντήρηση.

**Αντιμετώπιση προβλημάτων****Πρόβλημα**

Το σύστημα διαχωρισμού περιοχής φόρτωσης δεν μπορεί να μετατοπιστεί.

**Πιθανές αιτίες/συνέπειες και λύσεις**

Έχει παρουσιαστεί βλάβη.

- ▶ Μία ή και οι δύο αναρτήσεις γλιστρούν μέσα στις ράβδους-οδηγούς. Ευθυγραμμίστε ξανά το διαχωριστικό με τις αναρτήσεις.
- ▶ Ένα ή και τα δύο κυλινδράκια πιέζουν πολύ τις ράβδους-οδηγούς. Ωθήστε τα κυλινδράκια λίγο προς τα κάτω, έτσι ώστε να ακουμπούν στις ράβδους-οδηγούς με λιγότερη πίεση.

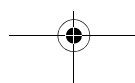
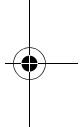
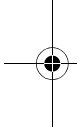

## Объяснение символов

### ПРЕДУПРЕЖДЕНИЕ

Предупредительное указание обращает Ваше внимание на возможные опасности для Вашего здоровья или Вашей жизни.

- !** Обозначенный таким образом текст обращает Ваше внимание на возможность повреждения материала или нарушения функций.
- i** Обозначенное таким образом указание содержит рекомендации или ссылки на дальнейшую информацию.
- В таких перечислениях объясняется выполнение отдельных шагов обслуживания.

**Поздравляем Вас с приобретением Вашего новой системы разделения грузового пространства "Мерседес-Бенц"!**

Настоящее руководство по эксплуатации содержит информацию о правильном использовании системы разделения грузового пространства в автомобилях X-Класса и важные указания по обслуживанию и уходу.

Система разделения грузового пространства была установлена в Вашем пункте ТО "Мерседес-Бенц". Вы можете ее сместить или демонтировать.

Система разделения грузового пространства состоит из двух подвесок и одной разделительной планки. Система разделения грузового пространства разделяет грузовую поверхность Вашего автомобиля на две зоны.

Для предотвращения повреждений перед поездкой необходимо ознакомиться с содержанием данного руководства по эксплуатации.

"Мерседес-Бенц" постоянно совершенствует систему разделения грузового пространства в соответствии с последним уровнем науки и техники и ввиду этого оставляет за собой право на внесение изменений в форму, комплектацию и технические решения. Поэтому данные, рисунки, иллюстрации и описания, содержащиеся в настоящем руководстве по эксплуатации, не могут служить основанием для предъявления каких-либо претензий.

Храните настоящее руководство по эксплуатации вместе с руководством по эксплуатации автомобиля.

В настоящем руководстве по эксплуатации имеются ссылки на руководство по эксплуатации автомобиля. Держите его наготове.

При возникновении дополнительных вопросов просим Вас обращаться в пункт ТО "Мерседес-Бенц".

Mercedes-Benz Accessories GmbH  
Концерн "Даймлер АГ"

## Управление

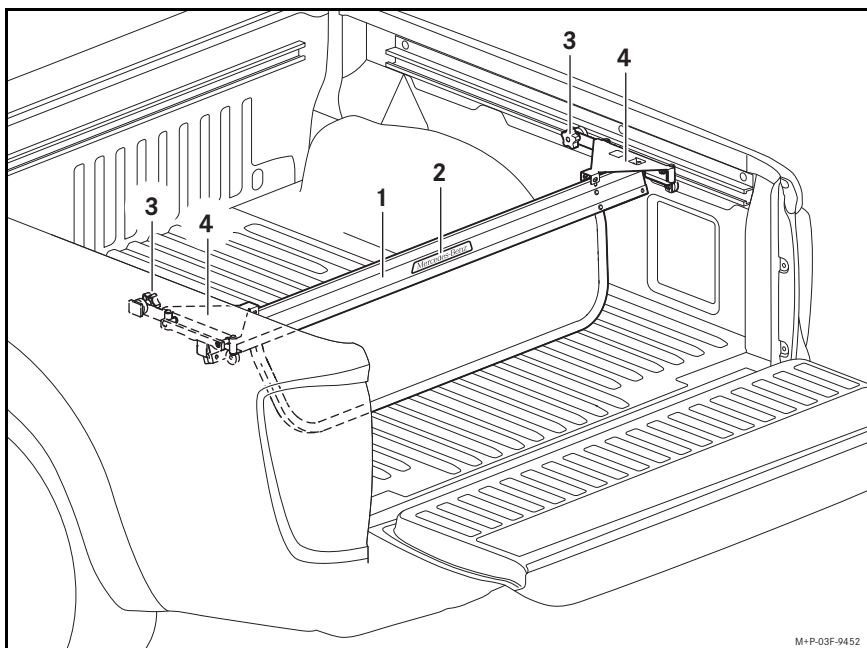

## Обзор

- ① Разделительная планка
- ② Надпись "Мерседес-Бенц"
- ③ Барашковые винты
- ④ Подвески

## Сдвигание системы разделения грузового пространства

- ▶ Ослабьте барашковые винты ③ в подвесках ④.
- ▶ Возьмитесь за разделительную планку ① в середине и сдвиньте ее в нужное положение.
- ▶ Затяните барашковые винты ③ в подвесках ④.

## Фиксация груза

Наличие системы разделения грузового пространства не отменяет необходимость правильно закреплять груз при транспортировке. Учитывайте указания по загрузке автомобиля, приведенные в разделе "Сиденья и размещение багажа".

Не крепите средства для транспортировки груза к системе разделения грузового пространства. Используйте для этого крепежные проушины на грузовой площадке кузова.

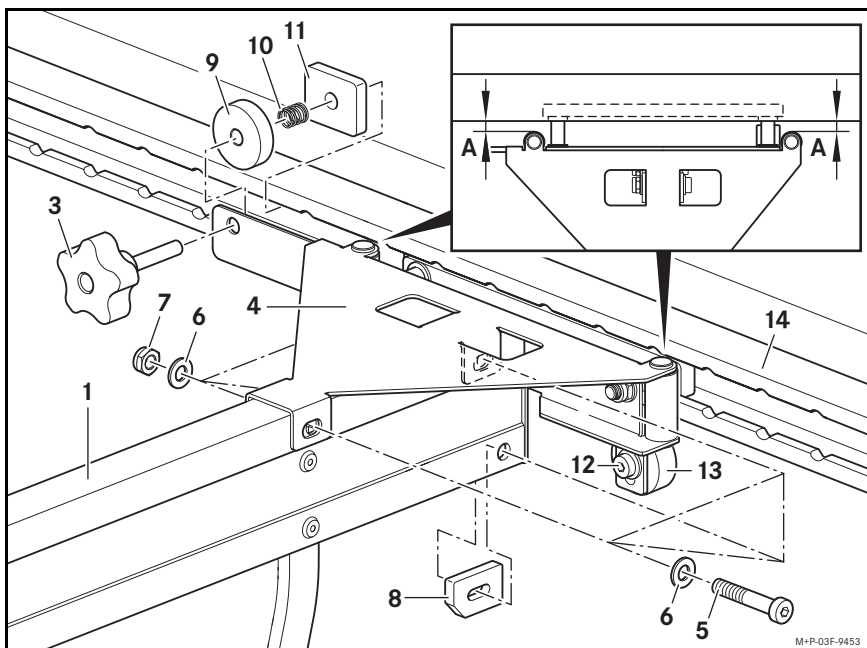

## Демонтаж и монтаж системы разделения грузового пространства

Демонтаж и монтаж  
разделительной планки

- ▶ Выверните болты (5) с подкладными шайбами (6) и самоподтягивающимися гайками (7) на обеих сторонах разделительной планки (1).
- ▶ Удалите распорные элементы (8).
- ▶ Слегка приподнимите подвески (4) и выньте разделительную планку (1) из подвесок (4) движением вниз.

## Инструкции по монтажу

Монтаж производится в обратном порядке. Учитывайте следующее:

Разделительная планка (1) должна быть обращена надписью (2) в сторону двери багажного отделения.

Распорные элементы (8) необходимо вставлять вовнутрь стороной с пазом.

Используйте новые самоподтягивающиеся гайки (7) и соблюдайте крутящий момент затяжки в 6 Нм.

## Демонтаж и монтаж подвесок

- ▶ Полностью выверните барашковые винты (3) и снимите проставки (9), пружины (10) и пластины (11).
- ▶ Ослабьте винты (12) и сдвиньте ролики (13) вниз.
- ▶ Снимите подвески (4) с направляющих планок (14).

## Инструкции по монтажу

Монтаж производится в обратном порядке. Учитывайте следующее:

Расстояние (A) между подвесками (4) и направляющими планками (14) должен составлять максимально 1 мм на всех четырех сторонах.

Ролики (13) не должны слишком плотно прилегать к направляющим планкам (14), иначе подвески (4) будут сдвигаться с трудом.

**Очистка и уход**

Учитывайте указания, касающиеся очистки и ухода, приведенные в разделе "Техобслуживание и уход" в руководстве по эксплуатации автомобиля.

Автомобиль с системой разделения грузового пространства можно мыть в автоматической моечной установке.

**Техобслуживание**

Система разделения грузового пространства не требует техобслуживания.

**Решение проблемы**

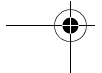
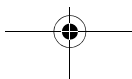
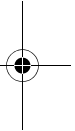
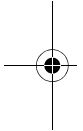
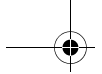

Проблема	Возможная причина / следствия и решения
Система разделения грузового пространства не сдвигается.	<p>Имеет место неисправность.</p> <ul style="list-style-type: none"> <li>▶ Одна или несколько подвесок цепляется за направляющую планку. Заново выровняйте разделительную планку в подвесках.</li> <li>▶ Один или несколько роликов слишком плотно прилегают к направляющей планке. Сдвиньте ролики вниз, чтобы они не так сильно прилегли к направляющим планкам.</li> </ul>



## Обяснение на символите

### ПРЕДУПРЕЖДЕНИЕ

Предупредителните указания насочват вниманието Ви към възможни опасности за Вашето здраве или Вашия живот.

-  Този текст насочва вниманието Ви към опасността от материални щети и функционални повреди.
-  Това указание Ви дава съвети и допълнителна информация.
- Тези списъци Ви обясняват отделните стъпки при обслужването.

**Поздравяваме Ви за  
закупуването на Вашата нова  
разделителна система за  
товарна повърхност  
Mercedes-Benz!**

Това ръководство за експлоатация информира за обслужването на разделителна система за товарна повърхност при автомобили клас X и дава важни указания за техническата поддръжка и грижата.

Разделителната система за товарна повърхност е монтирана от Вашия оторизиран сервиз Mercedes-Benz. Вие можете да я преместите или изцяло да я демонтирате.

Разделителната система за товарна повърхност се състои от две закачалки и една разделителна дъска.

Разделителната система за товарна повърхност разделя товарната повърхност на Вашия автомобил на две зони.

За избягване на рисковете настоящото ръководство за експлоатация трябва да се прочете преди началото на пътуването.

Mercedes-Benz непрекъснато адаптира своята разделителна система за товарна повърхност към най-новите научни открития и технологии и затова си запазва правото за промени по отношение на оборудване и техника. Затова не можете да имате претенции към данните, изображенията и описанията в настоящото ръководство за експлоатация.

Съхранявайте това ръководство за експлоатация заедно с ръководството за експлоатация на автомобила.

В това ръководство за експлоатация има препратки към ръководството за експлоатация на автомобила. Моля, дръжте го винаги под ръка.

При наличието на допълнителни въпроси, моля, обърнете се към оторизиран сервиз на Mercedes-Benz.

Mercedes-Benz Accessories GmbH  
Компания на Daimler

## Управление

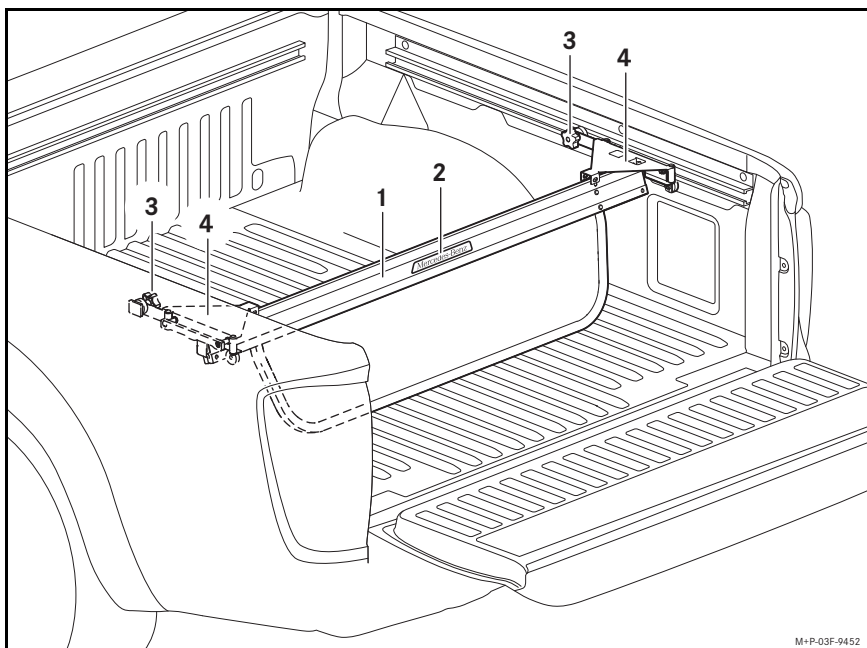

## Преглед

- ① Разделителна дъска
- ② Лого Mercedes-Benz
- ③ Т-образни винтове
- ④ Закачалки

## Преместване на логото

- ▶ Развийте Т-образните винтове ③ на закачалките ④.
- ▶ Хванете разделителната дъска ① система а товарна повърхност в средата и я избутайте до желаното положение.
- ▶ Завийте и затегнете отново всички Т-образни винтове ③ на закачалките ④.

## Осигуряване на товара

Разделителната система за товарна повърхност не заменя правилното обезопасяване на товара. Обърнете внимание на указанията за натоварване на автомобила в глава „Седалки и сместване“ от ръководството за експлоатация на автомобила.

Не закрепвайте прикрепващи средства към разделителната система за товарна повърхност. Използвайте за тази цел предвидените халки за закрепване на товарната повърхност.

## Демонтиране и монтиране на разделителната система за товарна повърхност

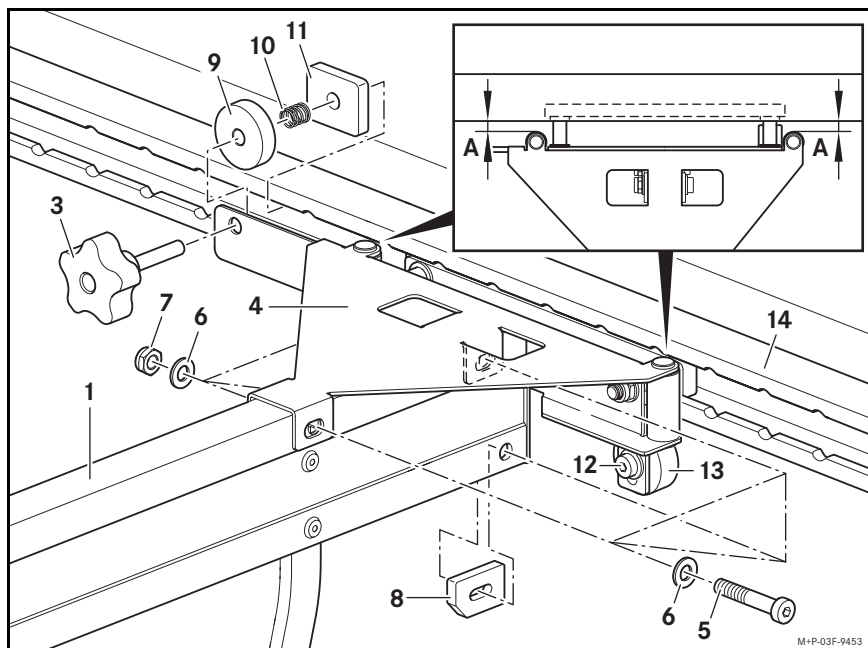

M+P-03F-9453

## Демонтиране и монтиране на разделителната дъска

- ▶ Развийте винтовете ⑤ с подложни шайби ⑥ и спирателни гайки ⑦ на двете страни на разделителната дъска ①.
- ▶ Свалете дистанционните елементи ⑧.
- ▶ Повдигнете леко закачалките ④ и издърпайте разделителната дъска ① надолу и я извадете от закачалките ④.

## Указания за монтиране:

Монтирането става в обратна последователност. При това обърнете внимание на следното:

Разделителната дъска ① трябва да е ориентирана с логото ② по посока на задния капак.

Дистанционните елементи ⑧ трябва да се поставят със скъсената страна навътре.

Трябва да използвате нови стопиращи гайки ⑦ и да затегнете с въртящ момент 6 Nm.

## Монтиране и демонтиране на закачалките

- ▶ Завийте Т-образните винтове ③ изцяло и свалете дистанционните елементи ⑨, пружините ⑩ и пластините ⑪.
- ▶ Развийте винтовете ⑫ и избутайте ролките ⑬ надолу.
- ▶ Свалете закачалките ④ от водещите релси ⑭.

## Указания за монтиране:

Монтирането става в обратна последователност. При това обърнете внимание на следното:

Разстоянието (A) между закачалките ④ и водещите релси ⑭ на всичките четири места трябва да е максимално 1 mm.

Ролките ⑬ не трябва да са разположени твърде плътно до водещите релси ⑭, тъй като в противен случай закачалките ④ ще се местят трудно.

**Почистване и поддръжка**

Обърнете внимание на указанията за почистване и грижа в глава „Техническа поддръжка и грижа“ от ръководството за експлоатация на автомобила.

Можете да отидете в автомивка с вградената разделителна система за товарна повърхност.

**Техническо обслужване**

Разделителната система за товарна повърхност няма нужда от техническо обслужване.

**Решаване на проблем**

Проблем	Възможни причини/следствия и решения
Разделителната система за товарна повърхност не може да бъде преместена.	<p>Има повреда.</p> <ul style="list-style-type: none"> <li>▶ Едната или двете закачалки се плъзгат по водещите релси. Изравнете отново разделителната дъска в закачалките.</li> <li>▶ Едната или и двете ролки се притискат твърде силно към водещите релси. Избутайте ролките леко надолу, така че да оказват по-малко натиск върху водещите релси.</li> </ul>



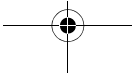
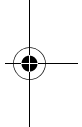
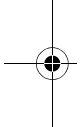
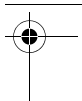
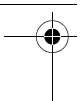

## Vysvětlení symbolů

### **VAROVÁNÍ**

Varovné upozornění Vás upozorňuje na možná nebezpečí ohrožení Vašeho zdraví nebo Vašeho života.

- !** Takto označený text Vás upozorní na nebezpečí materiálových a funkčních škod.
- i** Takto označené upozornění Vám poskytne rady a podrobnější informace.
- ▶ Tyto odrážky Vám vysvětlí jednotlivé kroky obsluhy.

## **Gratulujeme Vám k Vašemu novému dělicímu systému ložné plochy Mercedes-Benz!**

Tento návod k obsluze informuje o manipulaci s dělicím systémem ložné plochy u vozidel třídy X a obsahuje důležité pokyny ohledně údržby a péče.

Dělicí systém ložné plochy byl instalován Vaším servisním střediskem Mercedes-Benz. Můžete jej posunout nebo zcela vyjmout.

Dělicí systém ložné plochy se skládá ze dvou závěsů a jedné dělicí příčky. Dělicí systém ložné plochy rozděluje ložnou plochu Vašeho vozidla na dvě části.

Pro zabránění nebezpečí je nutné si před začátkem jízdy přečíst tento návod k obsluze.

Mercedes-Benz svůj dělicí systém ložné plochy průběžně přizpůsobuje nejnovějším poznatkům z oblasti vědy a techniky, a proto si vyhrazuje právo na změny tvaru, výbavy a techniky. Z toho důvodu nemůžete z údajů, vyobrazení a popisů v tomto návodu k obsluze odvodit žádné nároky.

Tento návod k obsluze prosím uchovávejte spolu s návodem k obsluze vozidla.

V tomto návodu k obsluze se odkazuje na návod k obsluze vozidla. Mějte jej prosím připravený.

S dalšími dotazy se prosím obraťte na servisní středisko Mercedes-Benz.

Mercedes-Benz Accessories GmbH

A Daimler Company

## Ovládání

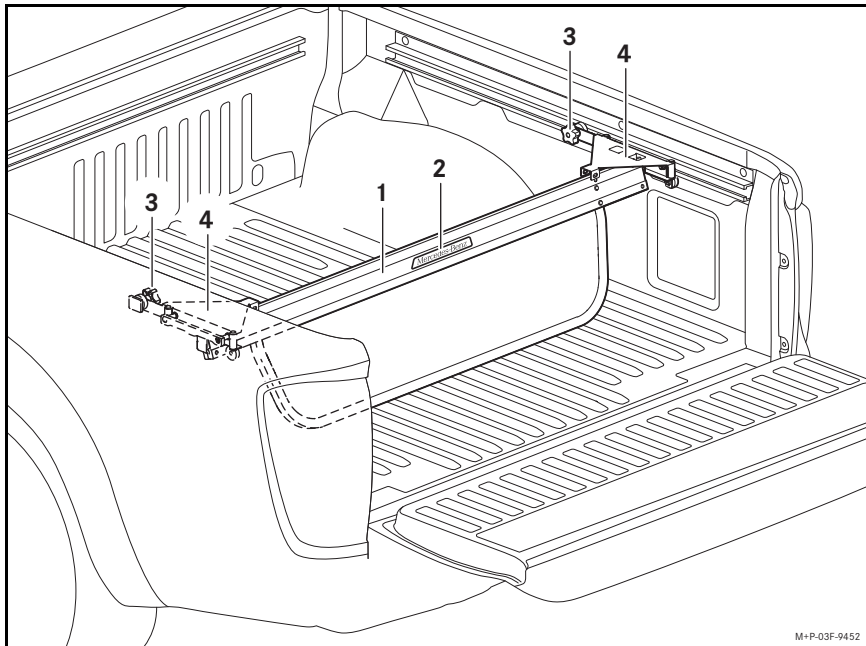

## Přehled

- ① Dělicí příčka
- ② Nápis Mercedes-Benz
- ③ Roubíkové šrouby
- ④ Závěsy

## Posunutí dělicího systému ložné plochy

- Uvolněte roubíkové šrouby ③ na závěsech ④.
- Uchopte dělicí příčku ① uprostřed a posuňte ji do požadované polohy.
- Utáhněte opět roubíkové šrouby ③ na závěsech ④.

## Zajištění nákladu

Dělicí systém ložné plochy nenahrazuje správně zajištění nákladu. Řiďte se pokyny k nakládání vozidla v kapitole „Sedadla a úložné prostory“ návodu k obsluze vozidla. Neupevňujte žádné upínací prostředky k dělicímu systému ložné plochy. Použijte k tomu určená upevňovací oka na ložné ploše.

## Demontáž a montáž dělicího systému ložné plochy

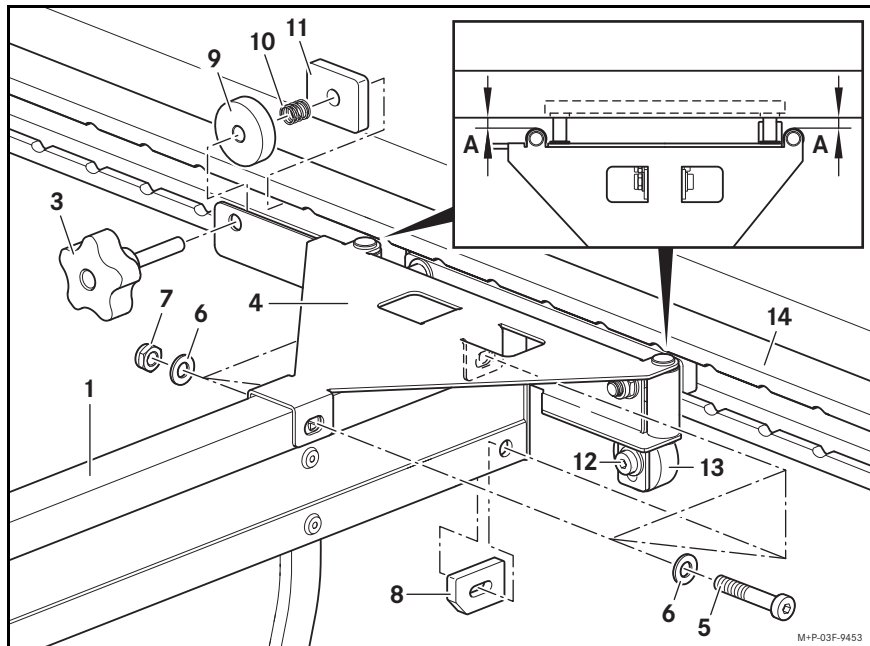
**Demontáž a montáž dělicí příčky**

- ▶ Vyšroubujte šrouby ⑤ s podložkami ⑥ a zajišťovacími maticemi ⑦ na obou stranách dělicí příčky ①.
- ▶ Sejměte distanční vložky ⑧.
- ▶ Nadzdvihněte lehce závěsy ④ a odejměte dělicí příčku ① dolů ze závěsů ④.

**Pokyny pro montáž:**

Montáž se provádí v obráceném pořadí.

Dbejte prosím na následující:

Dělicí příčka ① musí nápisem ② směřovat ke dveřím zavazadlového prostoru.

Distanční vložky ⑧ je nutné nasazovat ze šikmenou stranou směrem dovnitř.

Musíte použít nové zajišťovací šrouby ⑦ a utáhnout je utahovacím momentem 6 Nm.

**Demontáž a montáž závěsů**

- ▶ Vyšroubujte zcela roubíkové šrouby ③ a sejměte distanční vložky ⑨, pružiny ⑩ a destičky ⑪.
- ▶ Uvolněte šrouby ⑫ a posuňte jezdce ⑬ dolů.
- ▶ Vyměňte závěsy ④ z vodicích kolejnic ⑭.

**Pokyny pro montáž:**

Montáž se provádí v obráceném pořadí.

Dbejte prosím na následující:

Vzdálenost (A) závěsů ④ od vodicích kolejnic ⑭ smí na všech čtyřech stranách činit maximálně 1 mm.

Jezdce ⑬ nesmí na vodicí kolejnice ⑭ doléhat příliš těsně, jinak by se závěsy ④ daly posouvat jen ztěžka.

**Čistění a péče**

Řiďte se pokyny k čistění a péči v kapitole „Údržba a péče“ návodu k obsluze vozidla.

S namontovaným dělicím systémem ložné plochy můžete jet do automatické myčky.

**Údržba**

Dělicí systém ložné plochy je bezúdržbový.

**Řešení problémů**

<b>Problém</b>	<b>Možné příčiny/následky a řešení</b>
Dělicí systém ložné plochy nelze posouvat.	Vyskytla se porucha. <ul style="list-style-type: none"><li>▶ Jeden nebo oba závěsy se třou o vodící kolejnice. Znovu vyrovnejte dělicí příčku v závěsech.</li><li>▶ Jeden nebo oba jezdce tlačí příliš na vodící kolejnice. Posuňte jezdce o něco níže, aby doléhaly na vodící kolejnice s menším tlakem.</li></ul>

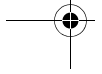
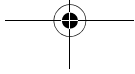
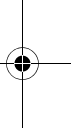
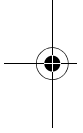
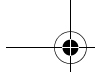

## Symbolforklaring

### ADVARSEL

En advarsel gør dig opmærksom på mulige sundhedsrisici eller livsfare.

- !** En tekst, der er markeret med dette symbol, gør opmærksom på faren for materiale- og funktionsskader.
- i** En information, der er markeret med dette symbol, giver dig gode råd og uddybende oplysninger.
- Disse punkter forklarer de enkelte betjeningstrin.



### **Tillykke med dit nye Mercedes-Benz ladopdelingssystem!**

Denne vejledning informerer om betjeningen af ladopdelingssystemet på X-Klassen og indeholder vigtige oplysninger om vedligeholdelse og pleje.

Ladopdelingssystemet monteres af dit Mercedes-Benz serviceværksted. Du kan selv forskyde det eller helt afmontere det. Ladopdelingssystemet består af to ophæng og en skilleplade. Ladopdelingssystemet opdeler ladet på din bil i to områder.

For at undgå faremomenter skal denne vejledning læses før kørslen.

Mercedes-Benz tilpasser løbende sit ladopdelingssystem til det aktuelle videnskabelige og tekniske niveau og forbeholder sig derfor ret til at foretage ændringer i form, udstyr og teknik. Derfor kan du ikke gøre krav gældende på baggrund af oplysninger, billeder og beskrivelser i denne betjeningsvejledning.

Opbevar denne betjeningsvejledning sammen med bilens instruktionsbog.

I denne betjeningsvejledning henvises til bilens instruktionsbog. Sørg for at have denne inden for rækkevidde.

Hvis du har yderligere spørgsmål, bedes du kontakte et Mercedes-Benz serviceværksted.

Mercedes-Benz Accessories GmbH  
A Daimler Company

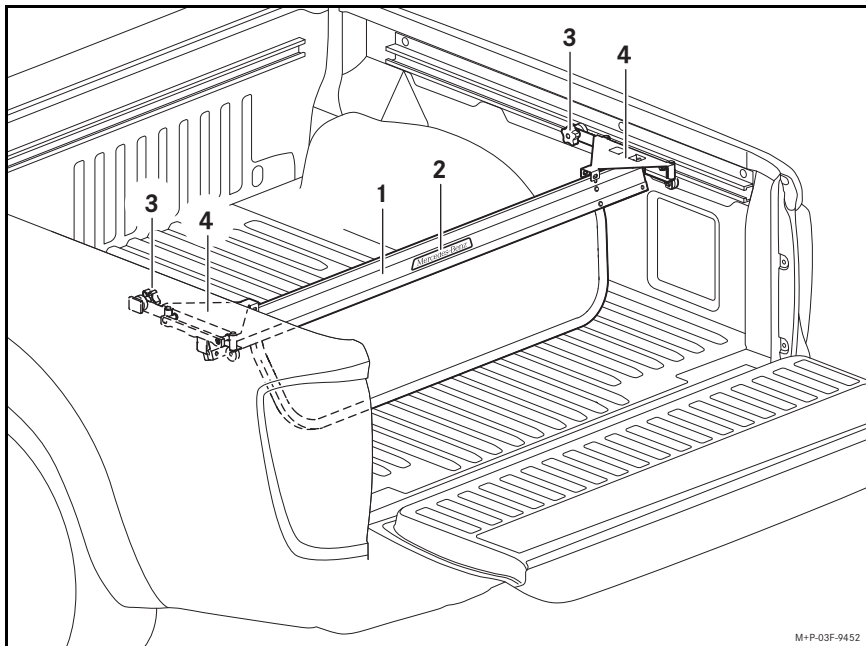
**Betjening****Overblik**

- ① Skilleplade
- ② Påskrift Mercedes-Benz
- ③ Tersskruer
- ④ Ophæng

**Forskydning af ladopdelingsystemet**

- ▶ Løsn tersskruerne ③ på ophængene ④.
- ▶ Tag fat om skillepladen ① i midten, og forskyd den til den ønskede position.
- ▶ Spænd tersskruerne ③ på ophængene ④ fast igen.

**Sikring af lasten**

Ladopdelingsystemet erstatter ikke korrekt sikring af lasten. Vær opmærksom på oplysningerne om læsning af bilen i kapitlet „Sæder og opbevaring“ i bilens instruktionsbog.

Fastgør ikke fastsurringsmidler til ladopdelingsystemet. Anvend i stedet fastsurringsringene på ladet.

## Af- og pmontering af ladopdelingsystemet

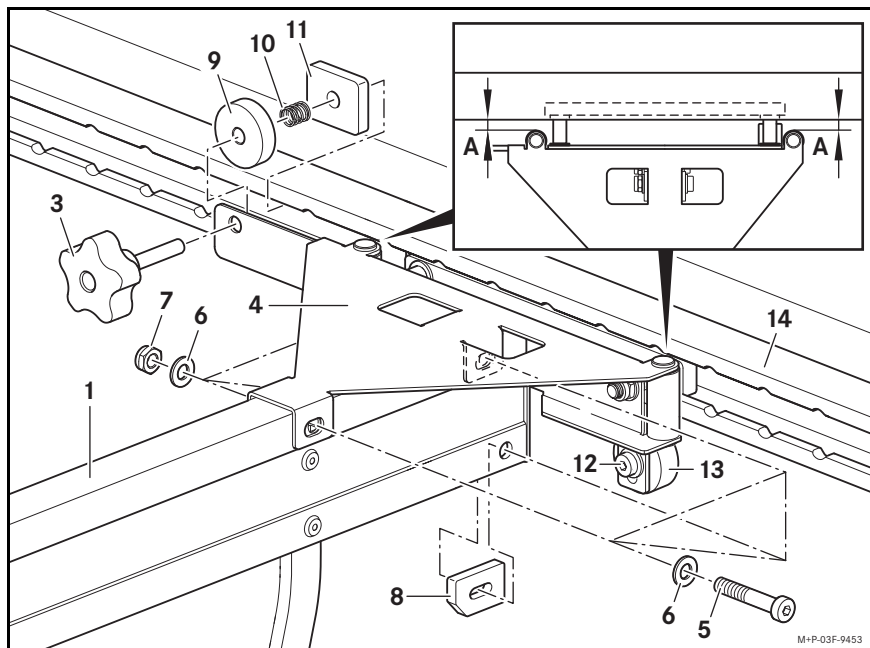

## Af- og pmontering af skillepladen

- ▶ Skru skrueene ⑤ med underlgsskiver ⑥ og stopmtrikker ⑦ p begge sider af skillepladen ① ud.
- ▶ Fjern afstandsstykkerne ⑧.
- ▶ Lft lidt op i ophngene ④, og tag skillepladen ① nedad og ud af ophngene ④.

**Montering:**

Monteringen sker i omvendt rkkeflge. Vr opmrksom p flgende:

Skillepladen ① skal vende med pskriften ② i retning mod bagklappen. Afstandsstykkerne ⑧ skal sttes i med den fasede side indad.

Du skal bruge nye stopmtrikker ⑦ og tilspnde dem med et tilspndingsmoment p 6 Nm.

## Af- og pmontering af ophng

- ▶ Skru tersskrueene ③ helt ud, og tag afstandsskiverne ⑨, fjedrene ⑩ og pladerne ⑪ ud.
- ▶ Lsn skrueene ⑫, og skub rullerne ⑬ nedad.
- ▶ Tag ophngene ④ ud af frings Skinnerne ⑭.

**Montering:**

Monteringen sker i omvendt rkkeflge. Vr opmrksom p flgende:

Afstanden (A) mellem ophngene ④ og frings Skinnerne ⑭ m p alle fire steder hjst vre 1 mm.

Rullerne ⑬ m ikke ligge for tt p frings Skinnerne ⑭, da det ellers bliver vanskeligt at forskyde ophngene ④.

**Rengøring og pleje**

Vær opmærksom på oplysningerne om rengøring og pleje i kapitlet „Vedligeholdelse og pleje“ i bilens instruktionsbog.

Du kan køre ind i et vaskeanlæg med det monterede ladopdelingsystem.

**Vedligeholdelse**

Ladopdelingsystemet er vedligeholdelsesfrit.

**Håndtering af problemer**

<b>Problem</b>	<b>Mulige årsager/følger og løsninger</b>
Ladopdelingsystemet kan ikke forskydes.	Der foreligger en fejl. <ul style="list-style-type: none"><li>▶ Et eller begge ophæng slæber mod førings Skinnerne. Ret skillepladen op i ophængene igen.</li><li>▶ En eller begge ruller trykker for kraftigt mod førings Skinnerne. Skub rullerne lidt nedad, så de ligger mod førings Skinnerne med et mindre tryk.</li></ul>

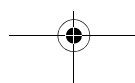
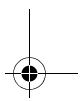
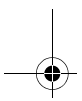
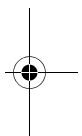
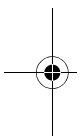
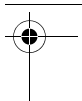
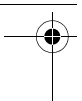

## Sümbolite selgitus

### HOIATUS

Hoiatus annab märku võimalikest ohtudest teie elule ja tervisele.

- !** Selliselt tähistatud tekst juhib tähelepanu materjalikahjustustele ja talitlushäiretele.
- i** Selliselt tähistatud märkus on mõeldud nõuandeks ja teavituseks.
- ▶ Sellised loetelud selgitavad üksikuid tööetappe.

## **Õnnitleme teid uue Mercedes-Benzi laadimispinna lahutussüsteemi puhul!**

See kasutusjuhend teavitab teid X-klassi sõidukitele paigaldatud laadimispinna lahutussüsteemi kasutamisest ja annab olulisi suuniseid selle hooldamiseks ning korrashoiuks.

Laadimispinna lahutussüsteem paigaldati teie Mercedes-Benzi volitatud töökojas. Te võite seda nihutada või täielikult eemaldada.

Laadimispinna lahutussüsteem koosneb kahest riputist ja lahtuslauast.

Laadimispinna lahutussüsteem jagab teie sõiduki laadimispinna kaheks piirkonnaks.

Ohtude vältimiseks tuleb enne sõidu alustamist see kasutusjuhend läbi lugeda.

Mercedes-Benz kohandab oma laadimispinna lahutussüsteemi jooksvalt teaduse ja tehnika uusima tasemega ning jätab endale seetõttu õiguse vormi, varustuse ja tehnika muudatusteks. Seetõttu ei saa te selle kasutusjuhendi andmete, jooniste ja kirjelduste põhjal ühtegi nõuet esitada.

Hoidke seda kasutusjuhendit oma sõiduki kasutusjuhendi juures.

Selles kasutusjuhendis viidatakse sõiduki kasutusjuhendile. Hoidke seda käepärast.

Küsimuste korral pöörduge Mercedes-Benz'i hoolduskeskuse poole.

Mercedes-Benz Accessories GmbH

Daimleri ettevõte

## Kasutamine

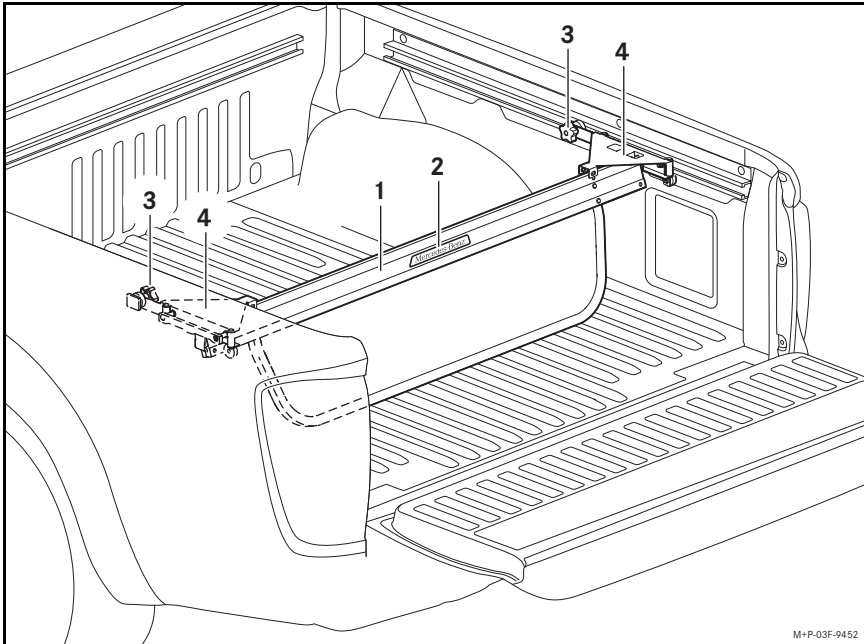

M+P-03F-9452

## Ülevaade

- ① Lahutuslaud
- ② Kiri Mercedes-Benz
- ③ Pööraga kruvid
- ④ Riputid

## Laadispinna lahutussüsteemi nihutamine

- ▶ Vabastage pööraga kruvid ③ riputitest ④.
- ▶ Haarake lahutuslaud ① keskelt ja nihutage soovitud asendisse.
- ▶ Pingutage pööraga kruvid ③ jälle riputites ④.

## Laadungi fikseerimine

Laadispinna lahutussüsteem ei asenda koorma korrektset kinnitamist. Järgige suuniseid sõiduki laadimiseks sõiduki kasutusjuhendi peatükis „Istmed ja esemete paigutamine“.

Ärge kinnitage laadispinna lahutussüsteemi külge mitte mingeid pingutusvahendeid. Kasutage selleks ette nähtud kinnitusaasasid laadispinnal.

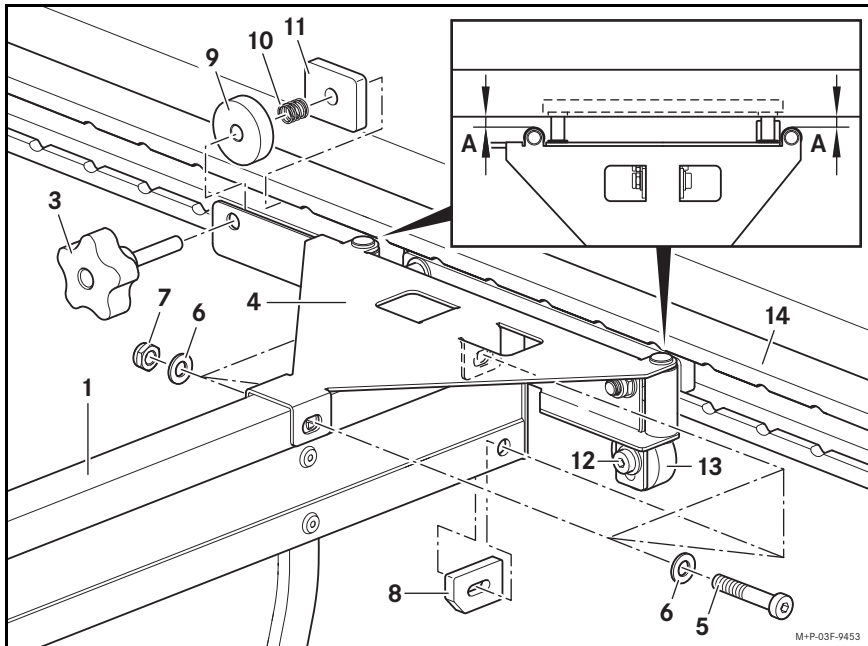

## Laadimispinna lahutussüsteemi eemaldamine ja paigaldamine

**Lahutuslaua eemaldamine ja paigaldamine**

- ▶ Keerake kruvid ⑤ koos alusseibide ⑥ ja lukustusmutritega ⑦ lahutuslaua ① mõlemalt küljelt välja.
- ▶ Eemaldage vahetükid ⑧.
- ▶ Kergitage veidi riputeid ④ ja võtke lahutuslaud ① riputitest ④ allapoole ära.

**Paigaldamissuunised:**

Paigaldamine toimub vastupidises järjekorras. Pange sealjuures tähele järgmist.

Lahutuslaud ① tuleb paigaldada märkega ② tagaluugi suunas.

Vahetükkide ⑧ faasitud külg peab olema seespool.

Tuleb kasutada uusi lukustusmutreid ⑦ ja pingutada need pöördemomendiga 6 Nm.

**Riputite eemaldamine ja paigaldamine**

- ▶ Keerake pööraga kruvid ③ täiesti välja ning eemaldage vaheseibid ⑨, vedrud ⑩ ja plaadid ⑪.
- ▶ Keerake kruvid ⑫ lahti ja lükake rullid ⑬ alla.
- ▶ Võtke riputid ④ juhtsiinidest ⑭ välja.

**Paigaldamissuunised:**

Paigaldamine toimub vastupidises järjekorras. Pange sealjuures tähele järgmist.

Kaugus (A) riputitest ④ juhtsiinideni ⑭ võib olla kõigis neljas kohas maksimaalselt 1 mm.

Rullid ⑬ ei tohi toetuda tihedalt juhtsiinidele ⑭, muidu on riputeid ④ raske nihutada.

**Puhastamine ja korrashoid**

Järgige puhastamise ja korrashoiu suuniseid sõiduki kasutusjuhendi peatükis „Hooldus ja korrashoid“.

Paigaldatud laadimispinna lahutussüsteemiga võite sõita pesulasse.

**Hooldus**

Laadimispinna lahutussüsteem on hooldusvaba.

**Veotsing**

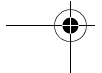
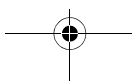
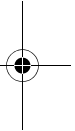
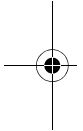
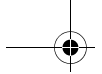

Probleem	Võimalikud põhjused/tagajärjed ja lahendused
Laadimispinna lahutussüsteemi ei saa nihutada.	<p>Esineb rike.</p> <ul style="list-style-type: none"> <li>▶ Üks või mõlemad riputid hõõrduvad juhtsiinidel. Reguleerige lahtuslaud riputites uuesti.</li> <li>▶ Üks või mõlemad rullid suruvad liiga tugevalt juhtsiinidele. Lükake rulle veidi allapoole, et surve juhtsiinidele oleks väiksem.</li> </ul>



## Merkkien selitykset

### VAROITUS

Turvallisuusohje kertoo mahdollisista terveyttä uhkaavista vaaroista tai hengenvaaroista.

-  Näin merkitty teksti kertoo vaarasta materiaali- ja toimintavaurioihin.
-  Näin merkitty huomautus antaa neuvoja ja lisätietoa.
- Nämä luettelomerkit selittävät yksittäisiä käyttövaiheita.

### **Onnea uuden Mercedes-Benz-kuormaustason erotusjärjestelmän johdosta.**

Tämä käyttöohje sisältää tietoa asennetun kuormaustason erotusjärjestelmän käyttämisestä X-sarjan autoissa ja antaa tärkeitä huoltoon ja hoitoon liittyviä ohjeita.

Mercedes-Benz-huoltopiste on asentanut kuormaustason erotusjärjestelmän. Voit siirtää sitä tai irrottaa sen kokonaan.

Kuormaustason erotusjärjestelmä koostuu erotuslaudasta ja kahdesta kiinnikkeestä.

Kuormaustason erotusjärjestelmä jakaa auton kuormaustason kahteen alueeseen.

Vaarojen välttämiseksi tämä käyttöohje tulee lukea ennen ajoa.

Mercedes-Benz kehittää kuormaustason erotusjärjestelmää jatkuvasti uusimman tiedon ja tekniikan mukaisesti ja pidättää sen vuoksi itselleen oikeuden muotoa, varustusta ja tekniikkaa koskeviin muutoksiin. Tämän käyttöohjeen tiedot, kuvat ja selostukset eivät tästä syystä kelpaa oikeudellisten vaatimusten perusteeksi.

Säilytä tätä käyttöohjetta auton käyttöohjekirjan yhteydessä.

Tässä käyttöohjeessa viitataan auton käyttöohjekirjaan. Ota käyttöohjekirja valmiiksi esille.

Lisätietoja halutessasi ota yhteyttä Mercedes-Benz-huoltopisteeseen.

Mercedes-Benz Accessories GmbH  
A Daimler Company

## Käyttö

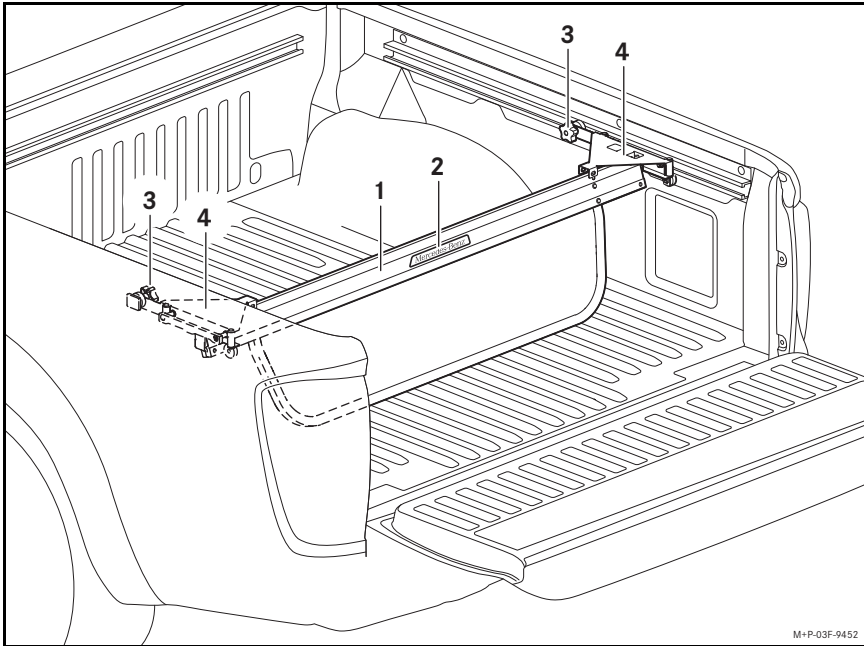

M+P-03F-9452

## Yleiskatsaus

- ① Erotuslauta
- ② Mercedes-Benz-teksti
- ③ Sakararuuvit
- ④ Kiinnikkeet

## Kuormaustason erotusjärjestelmän siirtäminen

- ▶ Avaa sakararuuveja ③, jotka ovat kiinnikkeissä ④.
- ▶ Ota kiinni erotuslautan ① keskikohdasta ja siirrä se haluttuun kohtaan.
- ▶ Kiristä jälleen sakararuuvit ③, jotka ovat kiinnikkeissä ④.

## Kuorman kiinnittäminen

Kuormaustason erotusjärjestelmä ei korvaa kuorman oikeaa kiinnitystä. Noudata auton kuormausta koskevia ohjeita auton käyttöohjekirjan luvussa „Istuimet ja säilyttäminen“.

Kuormaustason erotusjärjestelmään ei saa kiinnittää kiinnitysvälineitä. Käytä tähän tarkoitukseen suunniteltuja kuormaustason kuormansidontalennkkejä.

## Kuormaustason erotusjärjestelmän irrottaminen ja asentaminen

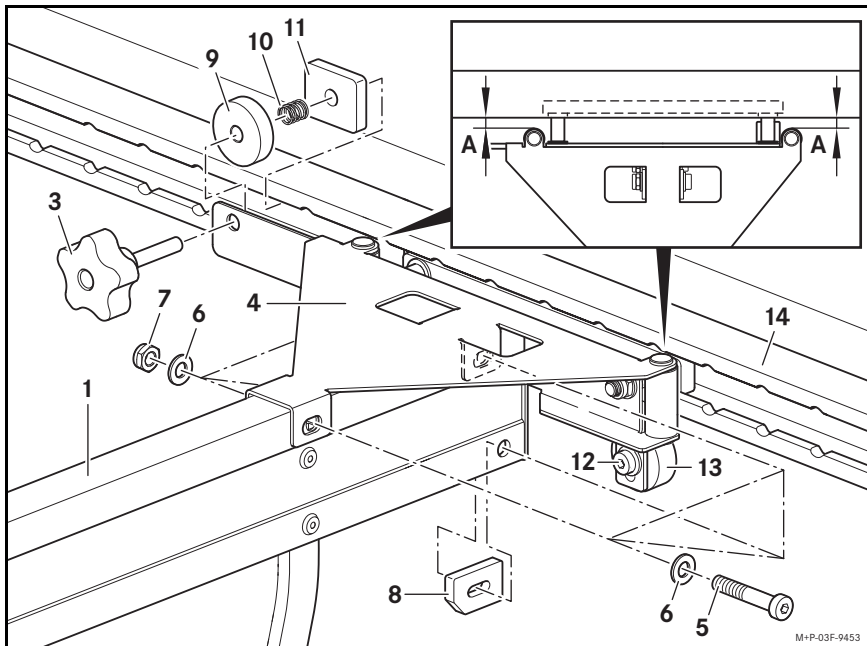
**Erotuslaudan irrottaminen ja asentaminen**

- ▶ Kierrä ruuvit ⑤ aluslaattoineen ⑥ sekä lukkomutterit ⑦ irti erotuslaudan ① molemmilta puolilta.
- ▶ Poista välikepalat ⑧.
- ▶ Nosta kiinnikkeitä ④ hieman ja irrota erotuslautta ① kiinnikkeistä ④ alakautta.

**Asennusohje:**

Asennus tapahtuu päinvastaisessa järjestyksessä. Huomaa:

Erotuslaudan ① tekstin ② on oltava takaluukkuun päin.

Välikepalat ⑧ on asetettava paikoilleen siten, että viistottu sivu on sisäänpäin.

Käytä uusia lukkomuttereita ⑦ ja kiristä ne 6 Nm:n vääntömomenttiin.

**Kiinnikkeiden irrottaminen ja asentaminen**

- ▶ Kierrä sakararuuvit ③ kokonaan irti ja irrota välikelevyt ⑨, jouset ⑩ ja laatat ⑪.
- ▶ Avaa ruuvit ⑫ ja työnnä rullia ⑬ alaspäin.
- ▶ Ota kiinnikkeet ④ pois ohjainkiskoilta ⑭.

**Asennusohje:**

Asennus tapahtuu päinvastaisessa järjestyksessä. Huomaa:

Etäisyys (A) kiinnikkeiden ④ ja ohjainkiskojen ⑭ välillä saa olla kaikissa neljässä kohdassa enintään 1 mm.

Rullat ⑬ eivät saa olla liian tiukasti kiinni ohjainkiskoissa ⑭, sillä silloin kiinnikkeiden ④ siirtäminen on vaikeaa.

**Puhdistus ja hoito**

Noudata puhdistamista ja hoitoa koskevia ohjeita auton käyttöohjekirjan luvussa „Huolto ja hoito“.

Auton voi viedä pesulaitteistoon kuormaustason erotusjärjestelmä asennettuna.

**Huolto**

Kuormaustason erotusjärjestelmää ei tarvitse huoltaa.

**Ongelmanratkaisu**

Ongelma	Mahdolliset syyt/seuraukset ja ratkaisut
Kuormaustason erotusjärjestelmää ei pysty siirtämään.	Kyseessä on häiriö. <ul style="list-style-type: none"><li>▶ Toinen tai molemmat kiinnikkeet eivät liu'u suoraan ohjainkiskolla. Suuntaa erotuslauta kiinnikkeisiin nähden uudelleen.</li><li>▶ Toinen tai molemmat rullat painavat ohjainkiskoja liian voimakkaasti. Työnnä rullia hieman alaspäin siten, että ne painavat ohjainkiskoa vähemmän.</li></ul>



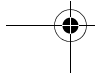
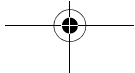
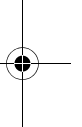
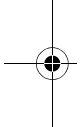
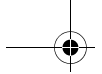

## Szimbólumok magyarázata

### FIGYELEM

A biztonsági figyelmeztetések egészségügyi kockázatra vagy életveszélyre hívják fel a figyelmet.

- !** Az ilyen módon megjelölt szöveg anyagi és funkcionális károk veszélyére hívja fel a figyelmet.
- i** Az ilyen módon megjelölt megjegyzés javaslatokra és további információkra hívja fel a figyelmet.
- ▶ Az így jelölt felsorolások az egyes kezelési műveleteket magyarázzák.

### **Gratulálunk új Mercedes-Benz rakfelület-elválasztójához!**

Ez a kezelési útmutató a rakfelület-elválasztó X-osztályú gépkocsikban való használatáról tájékoztat, és fontos karbantartási és ápolási tanácsokat tartalmaz.

A rakfelület-elválasztót a Mercedes-Benz szerződéses szervize építette be. Az elválasztó eltolható vagy teljesen kiszerezhető.

A rakfelület-elválasztó két felfüggesztőből és egy elválasztófalból áll. A rakfelület-elválasztó a gépkocsi rakfelületét két részre osztja fel.

A veszélyek elkerülése érdekében olvassa el indulás előtt ezt a kezelési útmutatót.

A Mercedes-Benz folyamatosan a legújabb tudományos és műszaki színvonalhoz igazítja a rakfelület-elválasztót, ezért fenntartja a forma, a kivitel és a műszaki megoldások megváltoztatásának a jogát. Emiatt a jelen kezelési útmutató adatai, ábrái és leírásai alapján semmilyen igény nem támasztható.

Kérjük, őrizze meg ezt a kezelési útmutatót a gépkocsi kezelési útmutatójával együtt.

Jelen kezelési útmutatóban hivatkozások találhatóak a gépkocsi kezelési útmutatójára. Ezért kérjük, tartsa azt is készenlétben.

Ha további kérdése van, forduljon bizalommal bármelyik Mercedes-Benz szerződéses szervizhez.

Mercedes-Benz Accessories GmbH

A Daimler Company

## Kezelés

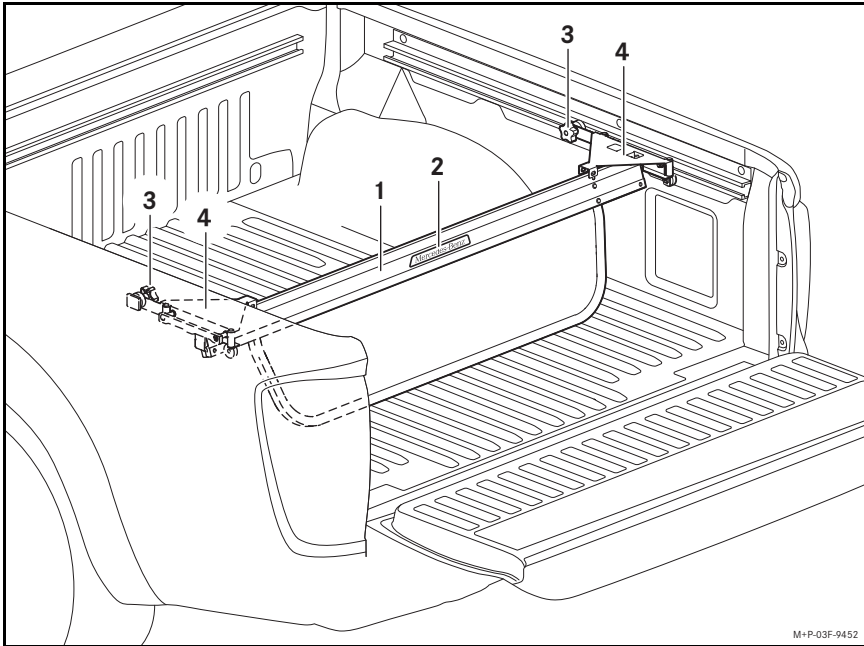

M+P-03F-9452

## Áttekintés

- ① Elválasztófal
- ② Mercedes-Benz felirat
- ③ T-csavarok
- ④ Felfüggesztők

## A rakfelület-elválasztó eltolása

- ▶ Lazítsa meg a T-csavarokat ③ a felfüggesztőkön ④.
- ▶ Fogja meg középen az elválasztófalat ①, majd tolja el a kívánt pozícióba.
- ▶ Húzza meg ismét a T-csavarokat ③ a felfüggesztőkön ④.

## A rakomány rögzítése

A rakfelület-elválasztó nem helyettesíti a rakomány megfelelő rögzítését. Vegye figyelembe a gépkocsi rakodására vonatkozó tudnivalókat, amelyek a gépkocsi kezelési útmutatójának „Ülések és pakolás” című fejezetében található.

Ne rögzítsen semmilyen rögzítőeszközt a rakfelület-elválasztóra. Erre a célra csak a rakfelületen lévő rögzítőszemeket használja.

## A rakfelület-elválasztó ki- és beszerelése

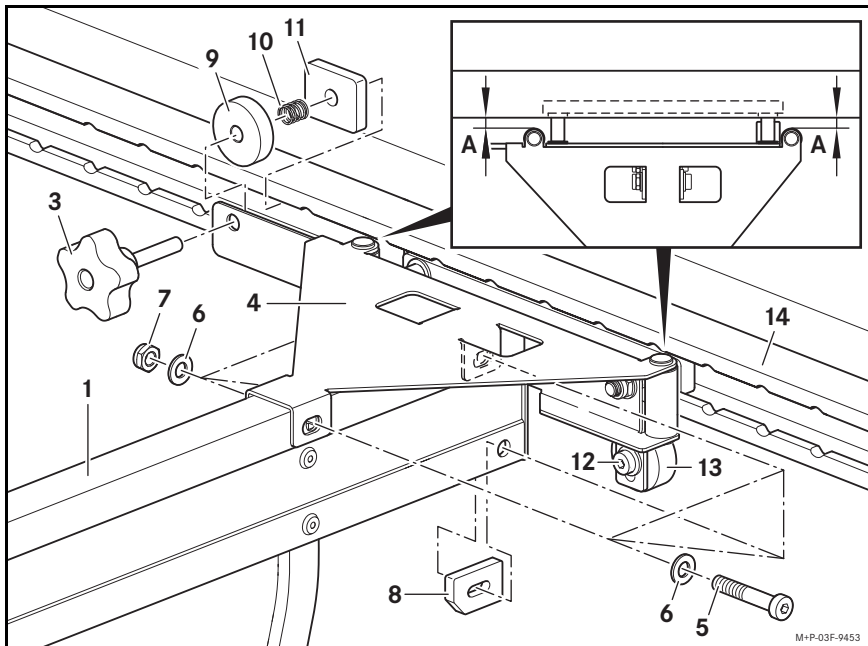

## Az elválasztófal ki- és beszerelése

- ▶ Csavarja ki a csavarokat ⑤ az alátéttel ⑥ és az önbiztosító anyákkal ⑦ együtt az elválasztófal mindkét oldalán ①.
- ▶ Vegye ki a távtartó elemeket ⑧.
- ▶ Emelje meg egy kicsit a felfüggesztőket ④, és vegye ki az elválasztófalat ① lefelé a felfüggesztőkből ④.

## Beszerelési tudnivalók:

A beszerelés fordított sorrendben történik. Beszerelésnél vegye figyelembe az alábbiakat:

Az elválasztófal ① a felirattal ② a csomagtérajtó irányába kell, hogy mutasson.

A távtartó darabokat ⑧ az élettörésses oldallal befelé kell behelyezni.

Használjon új önbiztosító anyákat ⑦, és húzza meg 6 Nm-es forgatónyomatékkal.

## A felfüggesztők ki- és beszerelése

- ▶ Csavarja ki teljesen a T-csavarokat ③, és vegye ki a távtartó alátéteket ⑨, rugókat ⑩ és lemezeket ⑪.
- ▶ Lazítsa meg a csavarokat ⑫, és tolja a görgőket ⑬ lefelé.
- ▶ Vegye ki a felfüggesztőket ④ a vezetősínekből ⑭.

## Beszerelési tudnivalók:

A beszerelés fordított sorrendben történik. Beszerelésnél vegye figyelembe az alábbiakat:

(A) felfüggesztők ④ és a vezetősínek ⑭ közötti (A) távolság mind a négy helyen maximálisan 1 mm lehet.

A görgők ⑬ nem ülhetnek fel túl erősen a vezetősínekre ⑭, máskülönben a felfüggesztőket ④ csak nehezen lehet eltolni.

**Tisztítás és ápolás**

Vegye figyelembe azokat a tisztítási és ápolási tudnivalókat, amelyek a gépkocsi kezelési útmutatójának „Karbantartás és ápolás” című fejezetében találhatóak.

Beszerelt rakfelület-elválasztóval behajthat a gépi mosóba.

**Karbantartás**

A rakfelület-elválasztó nem igényel karbantartást.

**Problémakezelés**

Probléma	Lehetséges okok/következmények és megoldások
A rakfelület-elválasztót nem lehet eltolni.	<p>Probléma áll fenn.</p> <ul style="list-style-type: none"> <li>▶ Az egyik vagy mindkét felfüggesztő a vezetősínt súrolja. Állítsa be újra a felfüggesztőkben az elválasztófalat.</li> <li>▶ Az egyik vagy mindkét görgő túl erősen nyomja a vezetősínt. Tolja a görgőket egy kissé lefelé addig, amíg csak kis nyomással ülnek fel a vezetősínekre.</li> </ul>

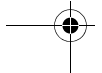
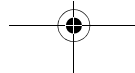
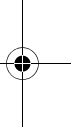
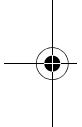
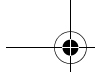

## Objašnjenje simbola

### UPOZORENJE

Simbol upozorenja upozorava na moguće opasnosti po život ili zdravlje.

- !** Tekst s ovom oznakom upozorava na opasnost od materijalne i funkcionalne štete.
- i** Napomena s ovom oznakom nudi savjete i dodatne informacije.
- Ovakva nabranjanja objašnjavaju pojedine korake rada.



### **Čestitamo na vašem novom Mercedes-Benz razdjelnom sustavu teretne platforme!**

U ovim uputama za rad opisano je rukovanje razdjelnim sustavom teretne platforme na vozilima X-klase i navedene su važne napomene o održavanju i njezi.

Razdjelni sustav teretne platforme ugradio je Mercedes-Benz servisni centar. Možete ga pomaknuti ili potpuno izvaditi.

Razdjelni sustav teretne platforme sastoji se od dvaju ovjesa i jedne razdjelne daske. Razdjelni sustav teretne platforme dijeli teretnu platformu vašeg vozila na dva područja.

Kako biste izbjegli moguće opasnosti, prije početka vožnje pročitajte ove upute za rad. Mercedes-Benz stalno prilagođava razdjelni sustav teretne platforme najnovijim znanstvenim i tehničkim dostignućima i zadržava pravo na izmjene proizvoda glede dizajna, opreme i tehničkih karakteristika. Podaci, slike i opisi u ovim uputama za rad stoga ne mogu biti osnova za jamstvene zahtjeve.

Ove upute za rad čuvajte zajedno s uputama za rad vozila.

U ovim uputama za rad navode se dijelovi uputa za rad vozila. Upute držite pri ruci.

Imate li dodatna pitanja, obratite se servisnom centru tvrtke Mercedes-Benz.

Mercedes-Benz Accessories GmbH

Tvrtka grupacije Daimler

## Postupak

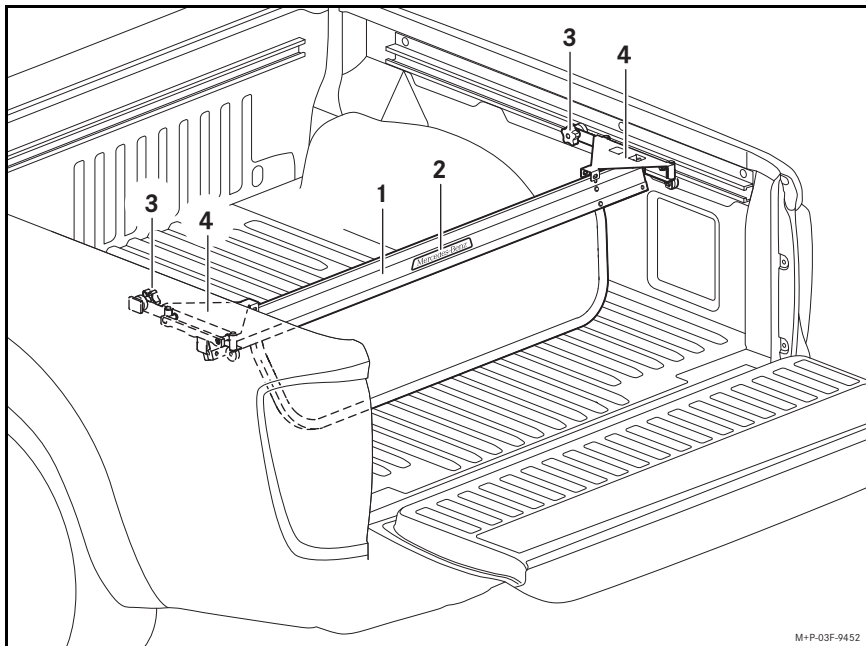

M+P-03F-9452

## Pregled

- ① Razdjelna daska
- ② Natpis Mercedes-Benz
- ③ Vijci s ručkom
- ④ Ovjesi

## Pomicanje razdjelnog sustava teretne platforme

- ▶ Odvrnite vijke s ručkom ③ na ovjesima ④.
- ▶ Primite razdjelnu dasku ① po sredini i pomaknite je u željeni položaj.
- ▶ Ponovno pritegnite vijke s ručkom ③ na ovjesima ④.

## Osiguranje tereta

Razdjelni sustav teretne platforme nije zamjena za ispravno osiguranje tereta. Pridržavajte se uputa o opterećenju vozila navedenih u poglavlju „Sjedala i spremanje“ u uputama za rad.

Na razdjelni sustav teretne platforme nemojte pričvršćivati pričvrсна sredstva. U tu svrhu upotrebljavajte za to predviđene pričvršne ušice na teretnoj platformi.

## Demontaža i montaža razdjelnog sustava teretne platforme

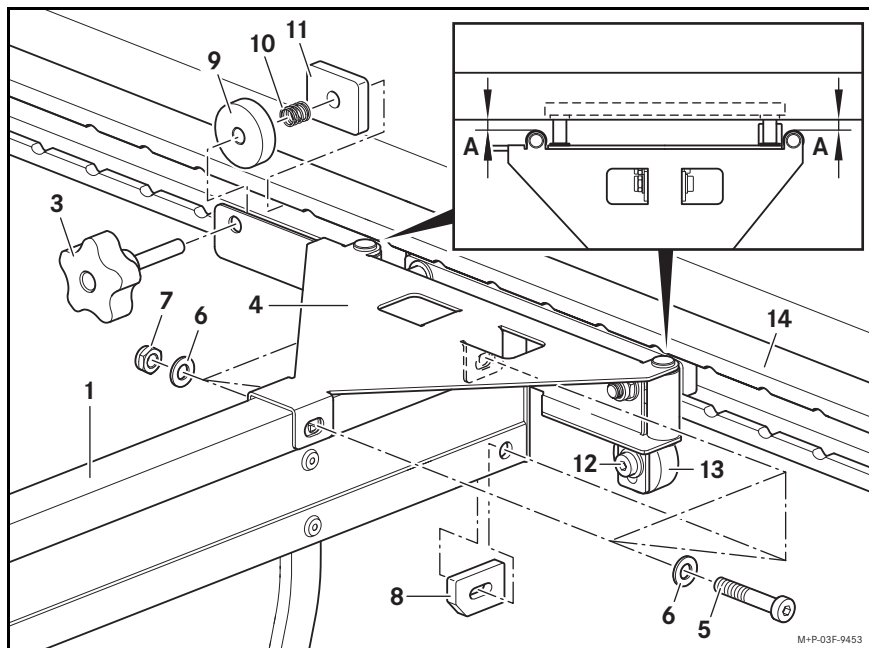

## Demontaža i montaža razdjelne daske

- ▶ Odvrnite vijke ⑤ s podlošcima ⑥ i maticama za blokiranje ⑦ na obje strane razdjelne daske ①.
- ▶ Uklonite držače razmaka ⑧.
- ▶ Lagano podignite ovjese ④ i izvadite razdjelnu dasku ① prema dolje iz ovjesa ④.

## Napomene za montažu:

Montaža se obavlja obrnutim redoslijedom. Pritom obratite pozornost na sljedeće: Razdjelna daska ① mora s dijelom na kojemu je natpis ② biti usmjerena prema vratima prtljažnika.

Držači razmaka ⑧ moraju se umetnuti sa skošenom stranicom prema unutra.

Morate upotrijebiti nove matice za blokiranje ⑦ i pritegnuti ih okretnim momentom od 6 Nm.

## Demontaža i montaža ovjesa

- ▶ Do kraja odvrnite vijke s ručkom ③ i izvadite distancijske diskove ⑨, opruge ⑩ i ploče ⑪.
- ▶ Otpustite vijke ⑫ i gurnite kotačiće ⑬ prema dolje.
- ▶ Izvadite ovjese ④ iz vodilica ⑭.

## Napomene za montažu:

Montaža se obavlja obrnutim redoslijedom. Pritom obratite pozornost na sljedeće:

Razmak (A) između ovjesa ④ i vodilica ⑭ na sva četiri mjesta smije iznositi najviše 1 mm.

Kotačići ⑬ ne smiju prečvrsto nalijegati na vodilice ⑭, jer će se u protivnom ovjesi ④ teško pomicati.

**Čišćenje i njega**

Pridržavajte se uputa o čišćenju i njezi navedenih u poglavlju „Čišćenje i njega“ u uputama za rad.

S montiranim razdjelnim sustavom teretne platforme možete ući u autopraonicu.

**Održavanje**

Razdjelni sustav teretne platforme nije potrebno održavati.

**Rješavanje problema**

Problem	Mogući uzrok/posljedice i rješenja
Razdjelni sustav teretne platforme ne može se pomicati.	<p>Postoji smetnja.</p> <ul style="list-style-type: none"> <li>▶ Jedan ili oba ovjesa stružu o vodilice. Popravite položaj razdjelne daske u ovjesima.</li> <li>▶ Jedan ili oba kotačića prečvrsto naliježu na vodilice. Pomaknite kotačiće malo prema dolje tako da slabije naliježu na vodilice.</li> </ul>

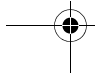
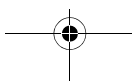
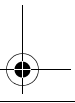
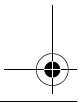
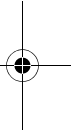
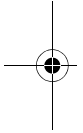
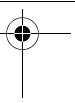
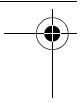
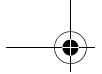

## Simbolių paaiškinimas

### ĮSPĖJIMAS

Įspėjamasis nurodymas skirtas tam, kad atkreiptumėte dėmesį į galimus pavojus, kurie kyla jūsų sveikatai arba Jūsų gyvybei.

- !** Taip pažymėtas tekstas atkreipia Jūsų dėmesį į medžiagų ir veikimo gedimų pavojų.
- i** Taip pažymėtas nurodymas teikia jums patarimus ir išsamią informaciją.
- ▶ Šiuos išvardintus faktus Jums atskleidžia atskiri valdymo veiksmai.

**Nuoširdžiai sveikiname įsigijus naująją „Mercedes-Benz“ pakrovimo paviršių atskyrimo sistemą!**

Šioje naudojimo instrukcijoje rasite informacijos apie X klasės automobilių pakrovimo paviršių atskyrimo sistemos naudojimą bei svarbius nurodymus, kaip prižiūrėti ir rūpintis.

Pakrovimo paviršių atskyrimo sistemą įmontuoja „Mercedes-Benz“ techninę priežiūrą teikiantis skyrius. Ją galite perkelti arba visiškai išmontuoti.

Pakrovimo paviršių atskyrimo sistema sudaryta iš dviejų tvirtinimo įtaisų ir vienos skiriamosios plokštės. Pakrovimo paviršių atskyrimo sistema Jūsų transporto priemonės pakrovimo paviršius padalina į dvi dalis.

Pavojams išvengti būtina šią naudojimo instrukciją perskaityti prieš pradėdant važiuoti.

„Mercedes-Benz“ savo pakrovimo paviršių atskyrimo sistemą pagamino pagal naujausius technikos pasiekimus, todėl laikui bėgant jo forma, konstrukcija ir technologija gali keistis. Todėl pagal šios instrukcijos duomenis, paveikslėlius ir aprašymus negalite pateikti jokių pretenzijų.

Šią naudojimo instrukciją laikykite prie transporto priemonės naudojimo instrukcijos.

Šioje naudojimo instrukcijoje nukreipiama į transporto priemonės naudojimo instrukciją. Laikykite ją parengtą skaitymui.

Jei turite daugiau klausimų, kreipkitės į savo „Mercedes-Benz“ techninę priežiūrą teikiantį skyrių.

Mercedes-Benz Accessories GmbH  
A Daimler Company

## Valdymas

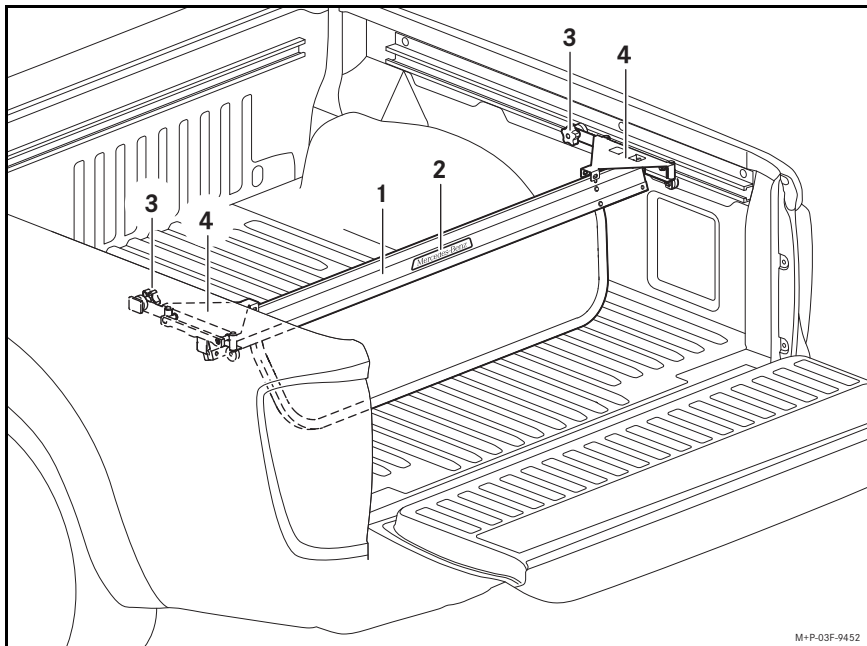

## Apžvalga

- ① Skiriamoji plokštė
- ② „Mercedes-Benz“ užrašas
- ③ T formos varžtai
- ④ Tvirtinimo įtaisai

## Pakrovimo paviršių atskyrimo sistemos perkėlimas

- ▶ Atsukite T formos varžtus ③ prie tvirtinimo įtaisų ④.
- ▶ Skiriamąją plokštę ① paimkite per vidurį ir perkelkite į norimą padėtį.
- ▶ T formos varžtus ③ vėl priveržkite prie tvirtinimo įtaisų ④.

## Krovinio fiksavimas

Pakrovimo paviršių atskyrimo sistema nepakeičia tinkamo krovinio fiksavimo. Laikykitės transporto priemonės naudojimo instrukcijos skyriuje „Sėdynės ir patalpinimas“ pateiktų nuorodų, skirtų automobiliui pakrauti.

Prie pakrovimo paviršių atskyrimo sistemos netvirtinkite jokių krovinių tvirtinimo priemonių. Naudokite tam skirtus atraminius žiedus ant pakrovimo paviršiaus.

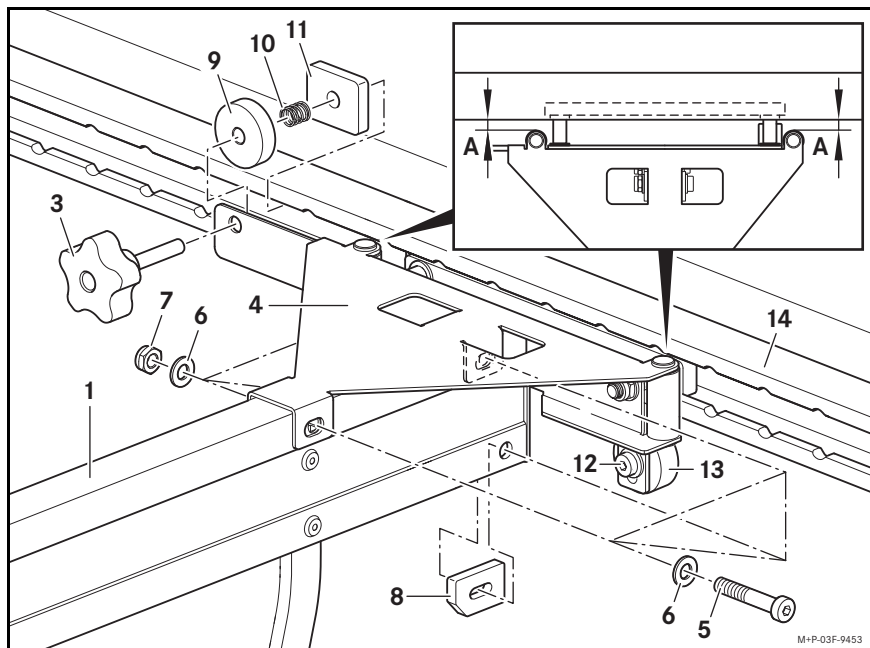

## Pakrovimo paviršių atskyrimo sistemos išmontavimas ir įmontavimas

**Skiriamosios plokštės išmontavimas ir įmontavimas**

- ▶ Išsukite varžtus ⑤ su poveržlėmis ⑥ bei užsifiksuojančiomis veržlėmis ⑦ abiejose skiriamosios plokštės ① pusėse.
- ▶ Išimkite tarpines ⑧.
- ▶ Tvirtinimo įtaisus ④ šiek tiek pakelkite ir išimkite skiriamąją plokštę ① paspausdami į apačią iš tvirtinimo įtaisų ④.

**Nurodymai įmontavimui:**

Įmontuojama atvirkščia eilės seka.

Atsižvelkite į:

Skiriamoji plokštė ① su užrašu ② turi būti nukreipta į bagažinės dangtį.

Tarpinės ⑧ įstatomos į vidų nusklembta puse.

Naudokite naujas užsifiksuojančias veržles ⑦ ir priveržkite 6 Nm sukimo momentu.

**Tvirtinimo įtaisų išmontavimas ir įmontavimas**

- ▶ T formos varžtus ③ visiškai išsukite ir išimkite tarpines ⑨, spyruokles ⑩ ir plokštes ⑪.
- ▶ Atsukite varžtus ⑫ ir ritinėlius ⑬ pastumkite į apačią.
- ▶ Tvirtinimo įtaisus ④ išimkite iš kreipiamųjų ⑭.

**Nurodymai įmontavimui:**

Įmontuojama atvirkščia eilės seka.

Atsižvelkite į:

Atstumas (A) nuo tvirtinimo įtaisų ④ iki kreipiamųjų ⑭ visuose keturiuose taškuose negali būti didesnis nei 1 mm.

Ritinėliai ⑬ negali per stipriai priglusti prie kreipiamųjų ⑭, priešingu atveju sunkiai pastumsite tvirtinimo įtaisus ④.

**Valymas ir priežiūra**

Laikykitės transporto priemonės naudojimo instrukcijos skyriuje „Techninė priežiūra ir profilaktinė priežiūra“ pateiktų nurodymų valymui ir priežiūrai.

Su įmontuota pakrovimo paviršių atskyrimo sistema galima važiuoti į plovyklą.

**Priežiūra**

Pakrovimo paviršių atskyrimo sistemai techninė priežiūra nereikalinga.

**Problemų sprendimas**

Problema	Galima priežastis / sprendimas
Pakrovimo paviršių atskyrimo sistemos perkelti negalima.	Įvyko triktis. <ul style="list-style-type: none"> <li>▶ Vienas arba abu tvirtinimo įtaisai slysta kreipiamosiomis. Skiriamąją plokštę iš naujo išlygiuokite tvirtinimo įtaisuose.</li> <li>▶ Vienas arba abu ritinėliai per stipriai spaudžiasi prie kreipiamųjų. Ritinėlius pastumkite šiek tiek į apačią taip, kad kreipiamosioms tektų mažesnis spaudimas.</li> </ul>

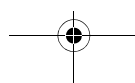
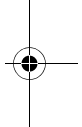
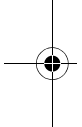
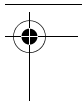
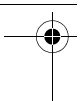

## Simbolu skaidrojums

### BRĪDINĀJUMS

Brīdinājuma norāde pievērš jūsu uzmanību iespējamām bīstamībām, kas var kaitēt jūsu veselībai un dzīvībai.

- !** Šādi marķēts teksts pievērš jūsu uzmanību materiālo un funkcionālo bojājumu riskam.
- i** Šādi marķēta norāde sniedz jums padomus un papildu informāciju.
- ▶ Šajos uzskaitījumos ir izskaidrota katra atsevišķā darbība.

### **Apsveicam ar jaunās Mercedes-Benz kravas nodalījuma sadalīšanas sistēmas iegādi!**

Šajā lietošanas instrukcijā sniegta informācija par X klases automobiļu kravas nodalījuma sadalīšanas sistēmas lietošanu, kā arī norādījumi par apkopi un kopšanu.

Kravas nodalījuma sadalīšanas sistēmas montāžu veica Mercedes-Benz servisa atbalsta punkts. Jūs varat to pārbidīt vai pilnībā noņemt.

Kravas nodalījuma sadalīšanas sistēma sastāv no diviem stiprinājumiem un atdalītāja. Kravas nodalījuma sadalīšanas sistēma sadala automobiļa kravas telpu divās zonās.

Lai izvairītos no bīstamības, pirms braukšanas izlasiet šo lietošanas instrukciju.

Mercedes-Benz savā kravas nodalījuma atdalīšanas sistēmā izmanto jaunākos zinātnes un tehnikas sasniegumus un saglabā tiesības mainīt formu, aprīkojumu un tehniku. Tādēļ no datiem, attēliem un aprakstiem šajā lietošanas instrukcijā neizriet nekādas prasības.

Uzglabājiet šo lietošanas instrukciju kopā ar automobiļa lietošanas instrukciju.

Šajā lietošanas instrukcijā ir atsauces uz automobiļa lietošanas instrukciju.

Nodrošiniet, ka tā ir pieejama.

Ja jums ir papildu jautājumi, lūdzu, vērsieties Mercedes-Benz servisa atbalsta punktā.

Mercedes-Benz Accessories GmbH

A Daimler Company

## Lietošana

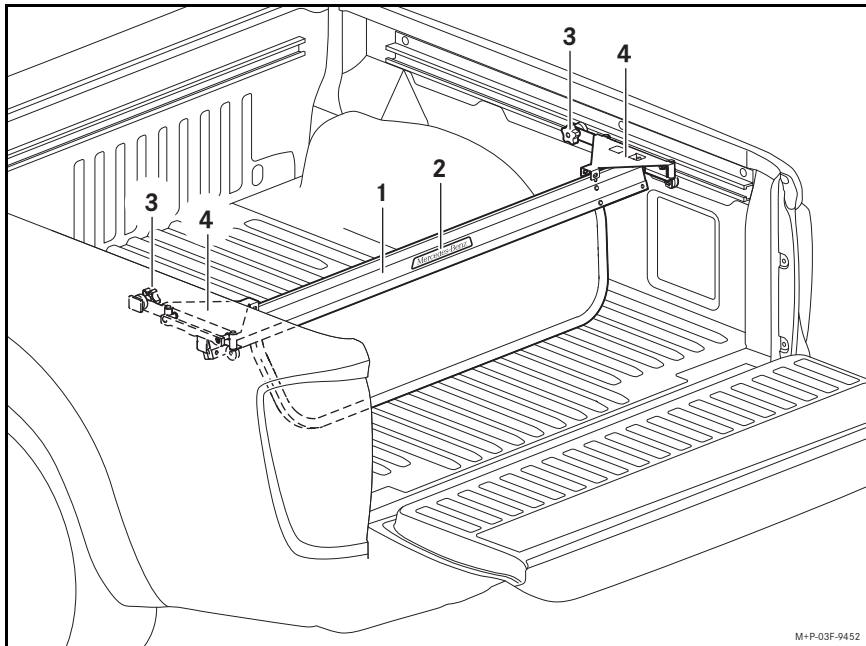

## Pārskats

- ① Atdalītājs
- ② Uzraksts Mercedes-Benz
- ③ Rokturskrūves
- ④ Stiprinājumi

## Kravas nodalījuma sadalīšanas sistēmas pārbīdīšana

- ▶ Atskrūvējiet rokturskrūves ③, kas atrodas uz stiprinājumiem ④.
- ▶ Satveriet atdalītāju ① tā vidusdaļā un pārbīdīiet vajadzīgajā pozīcijā.
- ▶ Pievelciet rokturskrūves ③ uz stiprinājumiem ④.

## Nodrošiniet kravu

Kravas nodalījuma sadalīšanas sistēma neizvieto pareizu kravas nostiprināšanu. Ievērojiet norādījumus par automobiļa piekraušanu nodaļā „Sēdekļi un mantu nodalījumi“ automobiļa lietošanas instrukcijā.

Nepiestipriniet atsaitēšanas līdzekļus pie kravas nodalījuma sadalīšanas sistēmas. Izmantojiet šim nolūkam paredzētās kravas nodalījuma cilpas saitēm.

## Kravas nodalījuma sadalīšanas sistēmas iemontēšana un nomontēšana

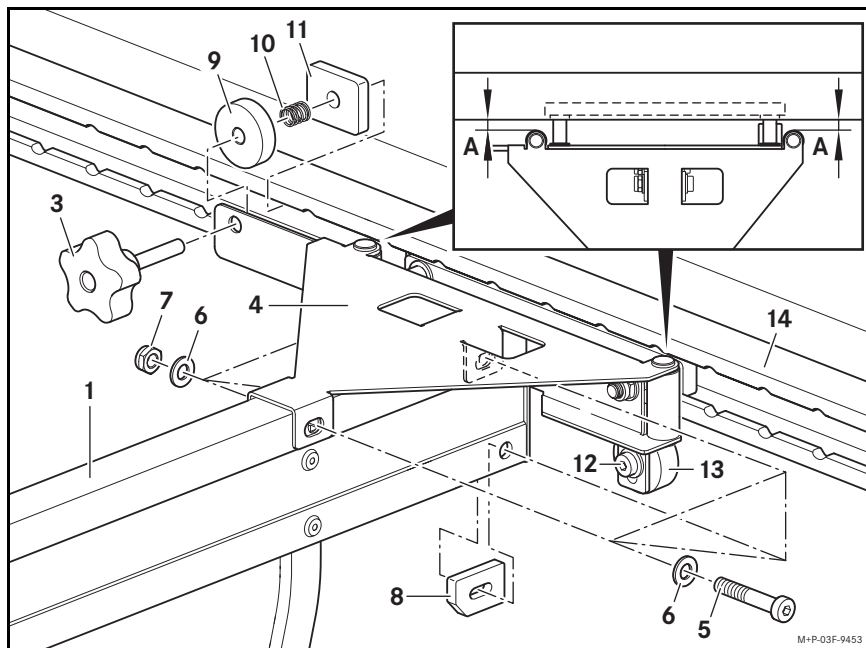
**Sadalītāja iemontēšana un nomontēšana**

- ▶ Atdalītāja ① abās pusēs izskrūvējiet skrūves ⑤ ar aplāksnēm ⑥ un pretuzgriežņiem ⑦.
- ▶ Izņemiet starplikas ⑧.
- ▶ Viegli paceliet stiprinājumus ④ un virzienā uz leju izņemiet atdalītāju ① no stiprinājumiem ④.

**Montāžas norādījumi**

Montāža norit pretējā secībā. Ņemiet vērā tālāk sniegtās norādes.

Atdalītājam ① jābūt vērstam ar uzrakstu ② pret pakāļejo aizvaru.

Starplikas ⑧ jāievieto ar noslīpināto malu vērstu uz iekšu.

Jāizmanto jauni pretuzgriežņi ⑦, un tie jāpievelk ar 6 Nm griezes momentu.

**Stiprinājumu iemontēšana un nomontēšana**

- ▶ Pilnībā izskrūvējiet rokturskrūves ③ un izņemiet starplikas ⑨, atsperes ⑩ un plāksnes ⑪.
- ▶ Atskrūvējiet skrūves ⑫ un bīdīt ritenišus ⑬ uz leju.
- ▶ Izņemiet stiprinājumus ④ no vadotnēm ⑭.

**Montāžas norādījumi**

Montāža norit pretējā secībā. Ņemiet vērā tālāk sniegtās norādes.

Attālums (A) starp stiprinājumiem ④ un vadotnēm ⑭ visās četrās vietās nedrīkst būt lielāks nekā 1 mm.

Riteniši ⑬ nedrīkst pārāk cieši piekļauties vadotnēm ⑭, citādi stiprinājumu ④ pārbīdīšana būs apgrūtināta.

**Tīrīšana un kopšana**

Ievērojiet norādījumus par tīrīšanu un kopšanu nodaļā „Apkope un kopšana” automobiļa lietošanas instrukcijā.

Ar iemontētu kravas nodalījuma sadalīšanas sistēmu drīkst braukt automazgātavā.

**Tehniskā apkope**

Kravas nodalījuma sadalīšanas sistēmai nav vajadzīga apkope.

**Problēmu novēršana**

<b>Problēma</b>	<b>Iespējamie iemesli/sekas un risinājumi</b>
Kravas telpas atdalīšanas sistēmu nevar pārbīdīt.	<p>Ir radies traucējums.</p> <ul style="list-style-type: none"><li>▶ Viens vai abi stiprinājumi beržas gar vadotnēm. No jauna izlīdziniet sadalītāju stiprinājumos.</li><li>▶ Viens vai abi ritenīši pārāk spēcīgi piespiežas vadotnēm. Pabīdīiet ritenīšus uz leju, lai tie piespiestos vadotnēm ar mazāku spēku.</li></ul>



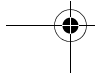
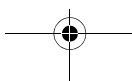
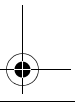
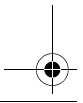
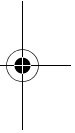
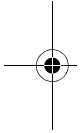
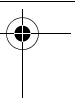
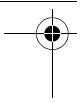
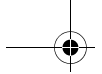

## Symbolforklaring

### ADVARSEL

En advarsel gjør oppmerksom på faremomenter som kan true liv og helse.

- !** Tekst merket med dette symbolet gjør deg oppmerksom på faren for material- og funksjonsskader.
- i** Tekst merket med dette symbolet gir råd og nærmere informasjon.
- Disse punktene forklarer de enkelte betjeningstrinnene.

**Gratulerer med ditt nye Mercedes-Benz lasteromsavdelersystem!**

Denne instruksjonsboken gir deg informasjon om hvordan lasteromsavdelersystemet på kjøretøyer i X-Klasse skal betjenes, samt viktige merknader vedrørende vedlikehold og pleie.

Lasteromsavdelersystemet ble montert av ditt Mercedes-Benz verksted. Du kan flytte det, eller demontere det i sin helhet.

Lasteromsavdelersystemet består av to oppheng og ett skillebrett.

Lasteromsavdelersystemet deler kjøretøyets lasteflate inn i to segmenter.

For å unngå farlige situasjoner må du lese denne brukerveiledningen før du begynner å kjøre.

Mercedes-Benz tilpasser sitt lasteromsavdelersystem kontinuerlig i takt med vitenskapelig og teknisk fremgang, og forbeholder seg derfor retten til å foreta endringer i form, utstyr og teknikk. Det kan derfor ikke fremmes krav på grunnlag av opplysninger, illustrasjoner og beskrivelser i denne bruksanvisningen.

Oppbevar denne bruksanvisningen sammen med bilens instruksjonsbok.

Denne brukerveiledningen har henvisninger til bilens instruksjonsbok. Ha instruksjonsboken for hånden.

Hvis du har ytterligere spørsmål, kontakt et Mercedes-Benz verksted.

Mercedes-Benz Accessories GmbH

A Daimler Company

## Betjening

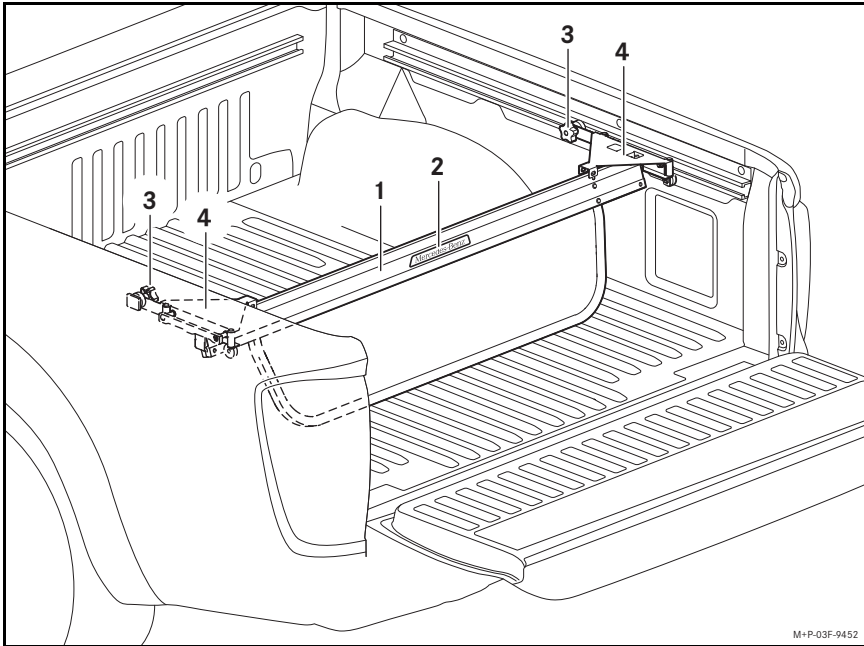

M+P-03F-9452

## Oversikt

- ① Skillebrett
- ② Logo Mercedes-Benz
- ③ Vingeskruer
- ④ Oppheng

## Skyve lasteromsavdelersystem

- ▶ Løsne vingeskruene ③ på opphengene ④.
- ▶ Grip midt på skillebrettet ①, og skyv det til ønsket posisjon.
- ▶ Trekk til vingeskruene ③ på opphengene ④ igjen.

## Sikre lasten

Lasteromsavdelersystemet erstatter ikke korrekt sikring av lasten. Følg rådene for lasting av bilen i kapittelet «Seter og oppbevaring» i bilens instruksjonsbok.

Fest aldri festemidler til lasteromsavdelersystemet. Benytt i den forbindelse festemaljene på lasteflaten for formålet.

## Montere og demonter lasteromsavdelersystemet

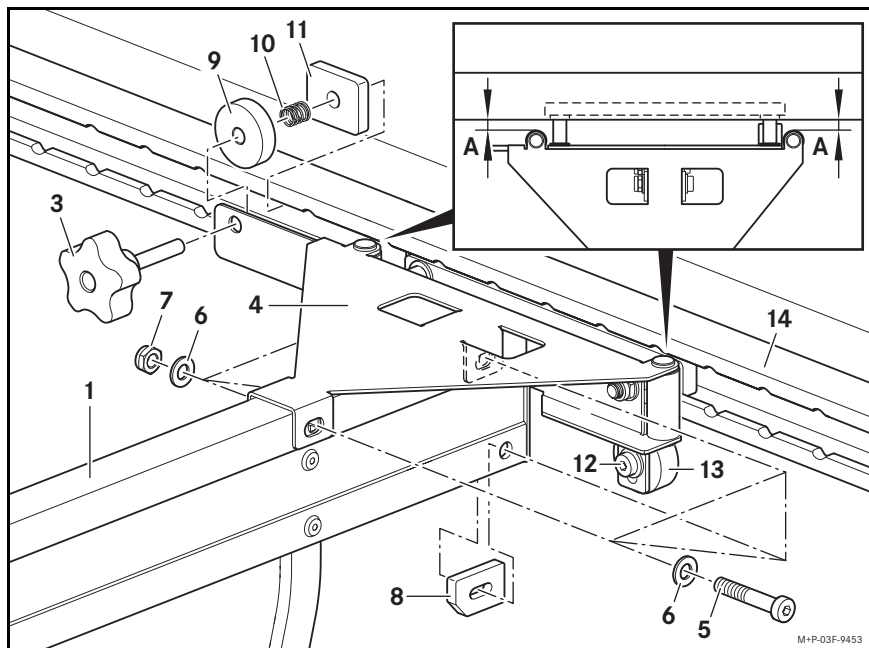

## Montere og demonter skillebrett

- ▶ Skru ut skruene ⑤ med underlagsskiver ⑥ og stoppemutre ⑦ på begge sider av skillebrettet ①.
- ▶ Fjern avstandsstykkene ⑧.
- ▶ Løft opphengene ④ lett, og ta skillebrettet ① ned og ut fra opphengene ④.

## Monteringsinformasjon:

Monteringen foretas i logisk omvendt rekkefølge. Vær oppmerksom på følgende:

Skillebrettet ① må være montert med logoen ② i retning bakluken.

Avstandsstykkene ⑧ må settes inn med den fasede siden innover.

Benytt nye stoppemutre ⑦, og trekk dem til med et moment på 6 Nm.

## Montere og demonter oppheng

- ▶ Vri vingeskruene ③ helt ut, og ta ut avstandsskivene ⑨, fjærene ⑩ og platene ⑪.
- ▶ Løsne skruene ⑫, og skyv rullene ⑬ nedover.
- ▶ Ta opphengene ④ ut av føringskinnene ⑭.

## Monteringsinformasjon:

Monteringen foretas i logisk omvendt rekkefølge. Vær oppmerksom på følgende:

Avstand (A) mellom oppheng ④ og føringskinner ⑭ skal utgjøre maksimalt 1 mm på alle fire punkter.

Rullene ⑬ skal ikke ligge for nær føringskinnene ⑭, da opphengene ④ ellers vil være vanskelig å skyve.

**Rengjøring og pleie**

Følg rådene for rengjøring og pleie i kapittelet «Service og vedlikehold» i bilens instruksjonsbok.

Du kan kjøre inn i vaskehaller med montert lasteromsavdelersystem.

**Vedlikehold**

Lasteromsavdelersystemet er vedlikeholdsfritt.

**Feilsøking**

<b>Problem</b>	<b>Mulige årsaker/følger og løsninger</b>
Lasteromsavdelersystem et kan ikke skyves.	Det foreligger en feil. <ul style="list-style-type: none"><li>▶ Ett eller begge oppheng sliper mot føringskinnene. Posisjoner skillebrettet på nytt i opphengene.</li><li>▶ En eller begge ruller presser for hardt mot føringskinnene. Skyv rullene litt nedover, slik at de ligger med mindre trykk mot føringskinnene.</li></ul>

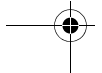
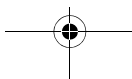
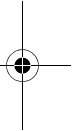
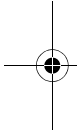
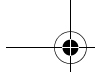

## Explicação de símbolos

### ADVERTÊNCIA

Um sinal de advertência chama a sua atenção para possíveis perigos para a sua saúde ou vida.

- !** Um texto assinalado desta forma chama a atenção para o perigo de danos materiais e avarias de funcionamento.
- i** Uma indicação assinalada desta forma dá-lhe conselhos e informações complementares.
- ▶ Estas tabelas esclarecem os passos de operação individuais.



**Felicitemo-lo pelo seu novo sistema de divisão da superfície de carga da Mercedes-Benz!**

As presentes instruções de utilização informam acerca da operação do sistema de divisão da superfície de carga montado em veículos da Classe X e fornece indicações importantes em matéria de manutenção e conservação.

O sistema de divisão da superfície de carga foi montado pela sua oficina autorizada Mercedes-Benz. Pode ser deslocado ou totalmente desmontado por si.

O sistema de divisão da superfície de carga consiste de duas suspensões e um painel divisório. O sistema de divisão da superfície de carga subdivide a superfície de carga do seu veículo em duas áreas.

Para evitar perigos, leia as presentes instruções de utilização antes de iniciar viagem.

A Mercedes-Benz adapta constantemente o seu sistema de divisão da superfície de carga ao mais recente estado da ciência e da técnica, reservando-se o direito de introduzir alterações na configuração, no equipamento e na tecnologia. Por estes motivos, não podem ser feitas quaisquer reivindicações com base nos dados, ilustrações e descrições contidos nas presentes instruções de utilização.

Guarde estas instruções de utilização junto do Manual do Condutor do seu veículo.

As presentes instruções de utilização remetem para o Manual do Condutor. Mantenha-as prontas para consulta.

Se tiver alguma dúvida, dirija-se a uma oficina autorizada Mercedes-Benz.

Mercedes-Benz Accessories GmbH

A Daimler Company

## Operação

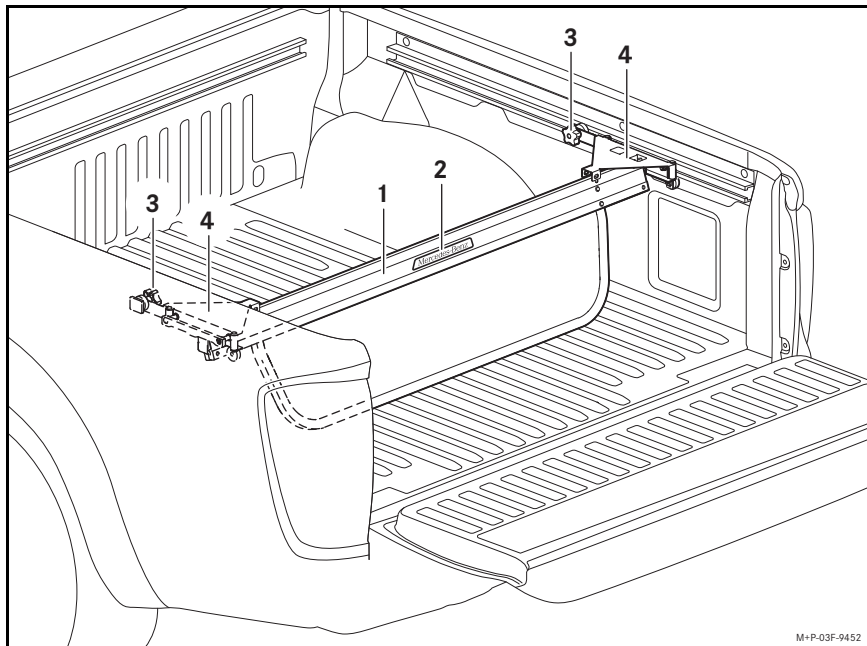

## Visão geral

- ① Painel divisório
- ② Texto Mercedes-Benz
- ③ Parafusos com pega
- ④ Suspensões

## Deslocar o sistema de divisão da superfície de carga

- ▶ Solte os parafusos com pega ③ nas suspensões ④.
- ▶ Segure o painel divisório ① na parte central e desloque-o para a posição desejada.
- ▶ Volte a apertar os parafusos com pega ③ nas suspensões ④.

## Fixação da carga

O sistema de divisão da superfície de carga não substitui a correta fixação da carga. Respeite as indicações relativas ao carregamento do veículo no capítulo "Bancos e arrumação" do Manual do Condutor.

Não fixe nenhum olhal de fixação no sistema de divisão da superfície de carga. Para o efeito, utilize os olhais de fixação fornecidos na superfície de carga.

## Montar e desmontar o sistema de divisão da superfície de carga

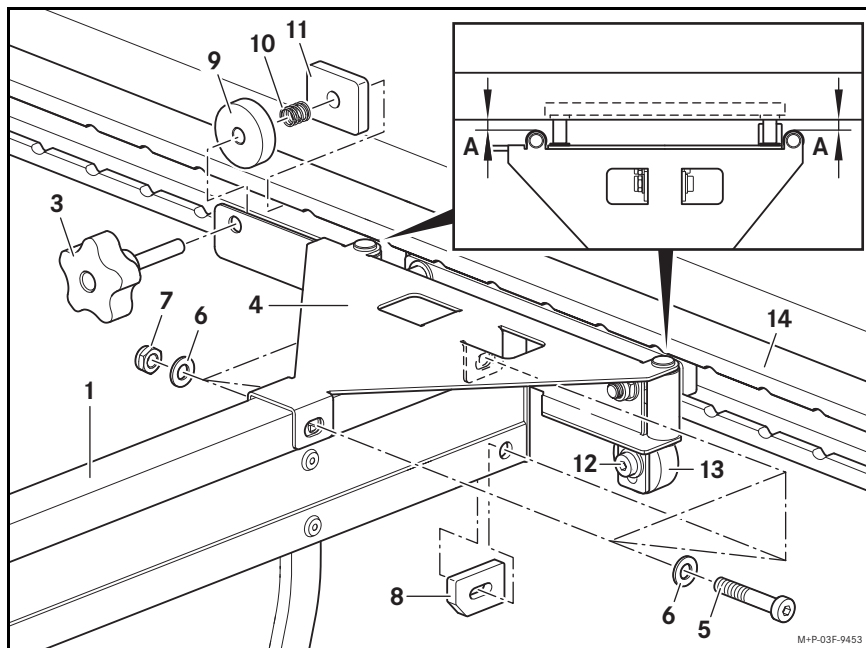

## Montar e desmontar o painel divisório

- ▶ Desaperte os parafusos ⑤ com anilhas ⑥ e porcas ⑦ em ambos os lados do painel divisório ①.
- ▶ Remova os distanciadores ⑧.
- ▶ Levante ligeiramente as suspensões ④ e retire o painel divisório ① para baixo das suspensões ④.

## Indicações de montagem:

A montagem é efetuada pela ordem inversa. Tenha em atenção o seguinte:

O painel divisório ① tem de ficar com o texto ② virado para a porta da bagageira.

Os distanciadores ⑧ têm de ser montados com o lado adequado para dentro.

Tem de utilizar porcas novas ⑦ e apertar com um binário de 6 Nm.

## Montar e desmontar as suspensões

- ▶ Desaperte completamente os parafusos com pega ③ e retire os distanciadores ⑨, molas ⑩ e placas ⑪.
- ▶ Solte os parafusos ⑫ e desloque os rolos ⑬ para baixo.
- ▶ Retire as suspensões ④ das calhas de guia ⑭.

## Indicações de montagem:

A montagem é efetuada pela ordem inversa. Tenha em atenção o seguinte:

A distância (A) das suspensões ④ às calhas de guia ⑭ poderá atingir no máximo 1 mm em todas as quatro posições.

Os rolos ⑬ não devem estar muito próximos das calhas de guia ⑭, porque, de outro modo, é muito difícil deslocar as suspensões ④.

## 114 Limpeza e conservação

### Limpeza e conservação

Respeite as indicações relativas à limpeza e conservação no capítulo "Manutenção e conservação" do Manual do Condutor.

Pode dirigir-se a uma estação de lavagem automática com o sistema de divisão da superfície de carga montado.

### Manutenção

O sistema de divisão da superfície de carga não necessita de manutenção.

### Resolução de problemas

Problema	Possíveis causas/consequências e soluções
Não é possível deslocar o sistema de divisão da superfície de carga.	Existe uma avaria. <ul style="list-style-type: none"><li>▶ Uma ou ambas as suspensões roçam nas calhas de guia. Volte a endireitar o painel divisório nas suspensões.</li><li>▶ Um ou ambos os rolos estão a pressionar as calhas de guia com demasiada força. Desloque os rolos um pouco para baixo, de maneira que assentem com menos pressão nas calhas de guia.</li></ul>

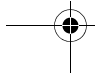
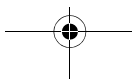
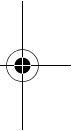
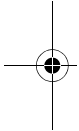
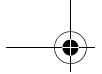

## Objaśnienie symboli

### OSTRZEŻENIE

Ostrzeżenie zwraca uwagę kierowcy na możliwe zagrożenia jego bezpieczeństwa lub życia.

- !** Tekst oznaczony w ten sposób zwraca Państwa uwagę na wystąpienie zagrożenia szkód materiałowych lub w funkcjonowaniu.
- i** Wskazówka oznaczona w ten sposób zawiera porady i bardziej szczegółowe informacje.
- Wyliczenia rozpoczynające się od tego znaku służą do wyjaśniania poszczególnych kroków obsługi.

**Gratulujemy zakupu nowego systemu podziału powierzchni ładunkowej Mercedes-Benz!**

Instrukcja obsługi zawiera informacje o postępowaniu z systemem podziału powierzchni ładunkowej zamontowanym w pojazdach Klasy X oraz istotne wskazówki związane z czyszczeniem i konserwacją.

System podziału przestrzeni ładunkowej został zamontowany przez ASO Mercedes-Benz. Można go przesuwać lub całkowicie wymontować.

System podziału przestrzeni ładunkowej składa się z dwóch zawieszek i deski działowej, która umożliwia podział na dwie sekcje.

Zalecamy zapoznanie się z tą instrukcją obsługi przed jazdą, w celu wykluczenia ewentualnych zagrożeń.

Producent pojazdów Mercedes-Benz stale dostosowuje systemy podziału powierzchni ładunkowej do najnowszego stanu wiedzy technicznej, w związku z czym zastrzega sobie prawo do zmiany wyglądu, wyposażenia i rozwiązań technicznych. Dlatego dane, ilustracje oraz opisy umieszczone w niniejszej instrukcji obsługi nie stanowią podstawy dla żadnych roszczeń.

Niniejszą instrukcję obsługi należy przechowywać w pojeździe razem z instrukcją obsługi pojazdu.

W niniejszej instrukcji obsługi znajdują się odniesienia do instrukcji obsługi pojazdu. Należy mieć ją przygotowaną.

W przypadku dalszych pytań prosimy o skontaktowanie się z ASO Mercedes-Benz.

Mercedes-Benz Accessories GmbH  
A Daimler Company

## Obsługa

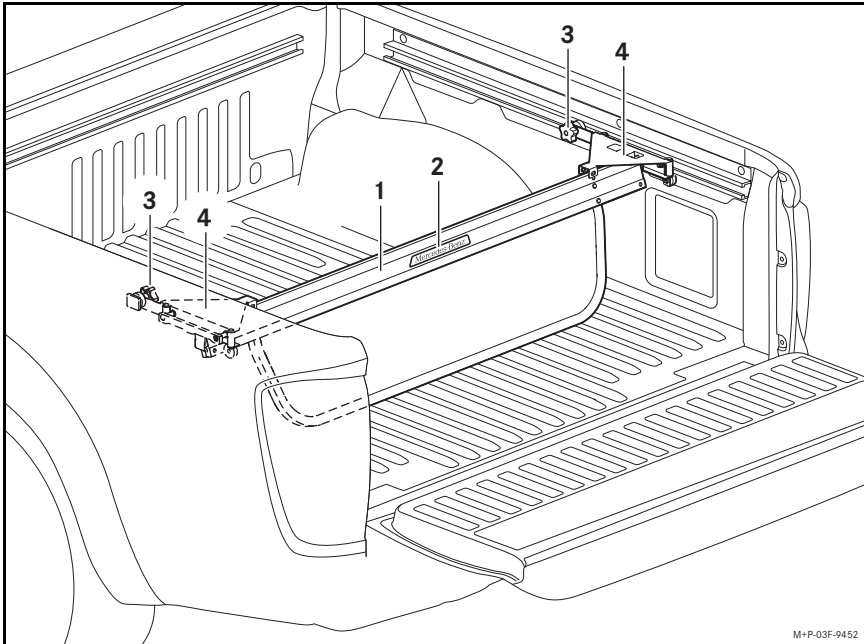

## Przeгляд

- ① Deska działowa
- ② Napis Mercedes-Benz
- ③ Śruby z przetyczką
- ④ Zawieszania

## Przesuwanie podziału

- ▶ Poluzować śruby ③ zawiesznień ④.
- ▶ Uchwycić deskę działową ① pośrodku i przesunąć w żądaną pozycję.
- ▶ Dokręcić śruby ③ zawiesznień ④.

## Zabezpieczanie ładunku

Korzystanie z systemu podziału powierzchni ładunkowej nie zastępuje poprawnego zabezpieczenia ładunku. Przestrzegać zasad załadunku pojazdu, przedstawionych w rozdziale „Fotele i załadunek“ instrukcji obsługi pojazdu.

Nie mocować linek lub pasów do systemu podziału powierzchni ładunkowej. Do tego celu wykorzystać przewidziane zaczepy na powierzchni ładunkowej.

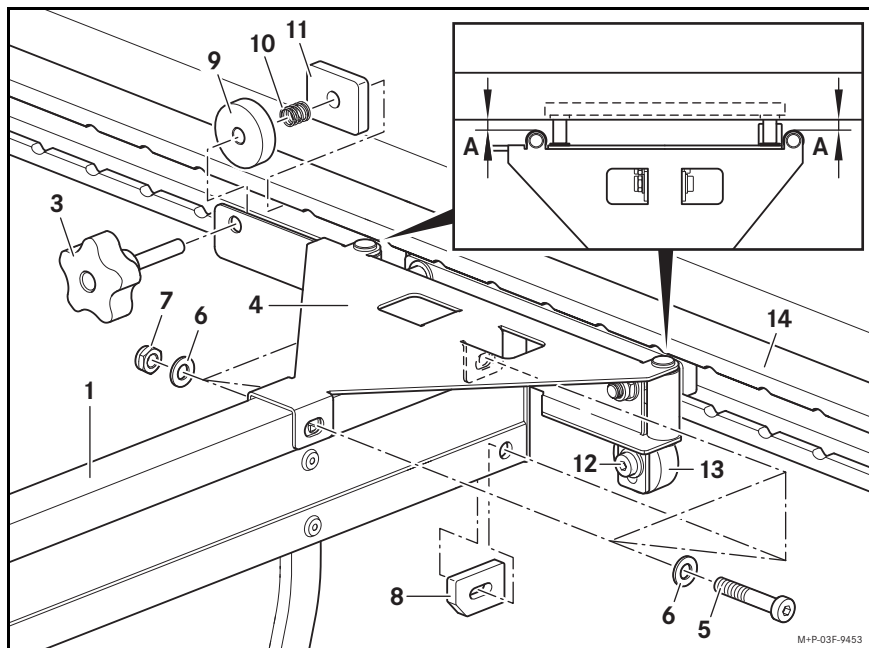

## Demontaż i montaż systemu podziału powierzchni ładunkowej

**Demontaż i montaż deski działowej**

- ▶ Odkręcić śruby ⑤ z podkładkami ⑥ i nakrętki ⑦ po obu stronach deski działowej ①.
- ▶ Wyjąć elementy dystansowe ⑧.
- ▶ Unieść nieco zawieszania ④ i wyjąć deskę działową ① do dołu z zawiesznień ④.

**Montaż:**

Montaż następuje w odwrotnej kolejności. Należy przy tym uwzględnić: Deska działowa ① musi być skierowana napisem ② w stronę tylnej burty. Elementy dystansowe ⑧ trzeba włożyć szafowaną stroną do wewnątrz. Przy montażu należy zastosować nowe nakrętki ⑦ oraz moment dokręcania 6 Nm.

**Demontaż i montaż zawiesznień**

- ▶ Wykręcić całkowicie śruby ③ i wyjąć podkładki dystansowe ⑨, sprężyny ⑩ i płyty ⑪.
- ▶ Odkręcić śruby ⑫ i przesunąć rolki ⑬ do dołu.
- ▶ Wyjąć zawieszania ④ z prowadnic ⑭.

**Montaż:**

Montaż następuje w odwrotnej kolejności. Należy przy tym uwzględnić: Odstęp (A) zawiesznień ④ od prowadnic ⑭ we wszystkich czterech punktach może wynosić maksymalnie 1 mm. Rolki ⑬ nie mogą zbyt ściśle przylegać do prowadnic ⑭, gdyż wtedy przesuwanie zawiesznień ④ jest utrudnione.

**Czyszczenie i konserwacja**

Należy przestrzegać odpowiednich wskazówek podanych w rozdziale „Czyszczenie i konserwacja“ instrukcji obsługi pojazdu.

Z zamontowanym systemem podziału powierzchni ładunkowej można korzystać z myjni samochodowej.

**Konserwacja**

System podziału przestrzeni ładunkowej nie wymaga konserwacji.

**Rozwiązywanie problemów**

<b>Problem</b>	<b>Możliwe przyczyny/skutki i rozwiązania</b>
Nie można przesunąć podziału powierzchni ładunkowej.	<p>Występuje usterka.</p> <ul style="list-style-type: none"><li>▶ Jedno lub oba zawieszania ocierają o prowadnice. Ustawić na nowo deskę działową w zawieszaniach.</li><li>▶ Jedna lub obie rolki są zbyt mocno dociśnięte do prowadnic. Przesunąć rolki nieco do dołu, aby mniej ściśle przylegały do prowadnic.</li></ul>

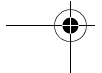
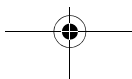
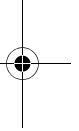
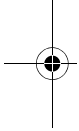
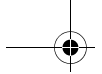

## Explicarea simbolurilor

### AVERTIZARE

O indicație de avertizare vă atrage atenția asupra posibilelor pericole pentru sănătatea sau viața dvs.

- !** Un text marcat astfel vă atenționează cu privire la pericolul daunelor materiale și funcționale.
- i** O indicație marcată astfel vă oferă sfaturi și informații detaliate.
- Aceste enumerări vă clarifică etapele de utilizare.

**Felicitări pentru noul dumneavoastră sistem de compartimentare a suprafeței de încărcare Mercedes-Benz!**

Aceste instrucțiuni de utilizare vă informează referitor la operarea unui sistem de compartimentare a suprafeței de încărcare la autovehiculele din clasa X și oferă indicații importante privind întreținerea și îngrijirea.

Sistemul de compartimentare a suprafeței de încărcare a fost montat de către centru dumneavoastră de asistență service Mercedes-Benz. Poate fi mutat sau complet demontat de către dumneavoastră.

Sistemul de compartimentare a suprafeței de încărcare este compus din două suspensii și un panou de despărțire. Sistemul de compartimentare a suprafeței de încărcare împarte suprafața de încărcare a autovehiculului dumneavoastră în 2 zone.

Pentru evitarea pericolelor, manualul de utilizare trebuie citit înainte să vă urcați la volan.

Mercedes-Benz adaptează continuu sistemul de compartimentare a suprafeței de încărcare celor mai noi standarde ale științei și tehnicii și, de aceea, efectuează modificări cu privire la formă, echipare și tehnică. De aceea, informațiile, figurile și descrierile din aceste instrucțiuni de utilizare nu pot conduce la emiterea de pretenții.

Păstrați instrucțiuni de utilizare lângă instrucțiunile de utilizare ale vehiculului.

În aceste instrucțiuni de utilizare se atrage atenția asupra instrucțiunilor de utilizare ale vehiculului. Păstrați-le la îndemână.

În cazul în care aveți întrebări, adresați-vă unui centru de asistență service Mercedes-Benz.

Mercedes-Benz Accessories GmbH  
A Daimler Company

## Operarea

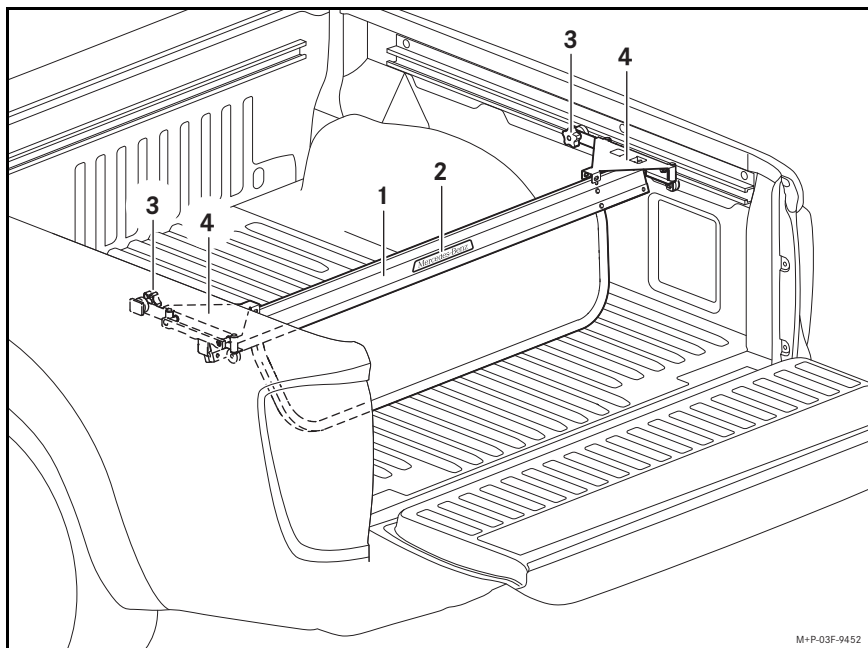

## Privire de ansamblu

- ① Panou despărțitor
- ② Inscricțiya Mercedes-Benz
- ③ Șuruburi cu capăt randalinat
- ④ Suspensii

## Mutarea sistemului de compartimentare a suprafeței de încărcare

- ▶ Desfiletați șuruburile cu capăt randalinat ③ de pe suspensii ④.
- ▶ Prindeți panoul despărțitor ① de zone centrală și mutați-l în poziția dorită.
- ▶ Strângeți șuruburile cu capăt randalinat ③ de pe suspensii ④.

## Asigurare încărcătură

Sistemul de compartimentare a suprafeței de încărcare nu înlocuiește asigurarea corectă a încărcăturii. Respectați indicațiile cu privire la încărcarea autovehiculului din capitolul „Scaune și depozitare” din manualul de utilizare al autovehiculului.

Nu prindeți mijloace de fixare pe sistemul de compartimentare a suprafeței de încărcare. Pentru aceasta, utilizați urechile de fixare special concepute de pe suprafața de încărcare.

## Demontare și montare sistem de compartimentare a suprafeței de încărcare

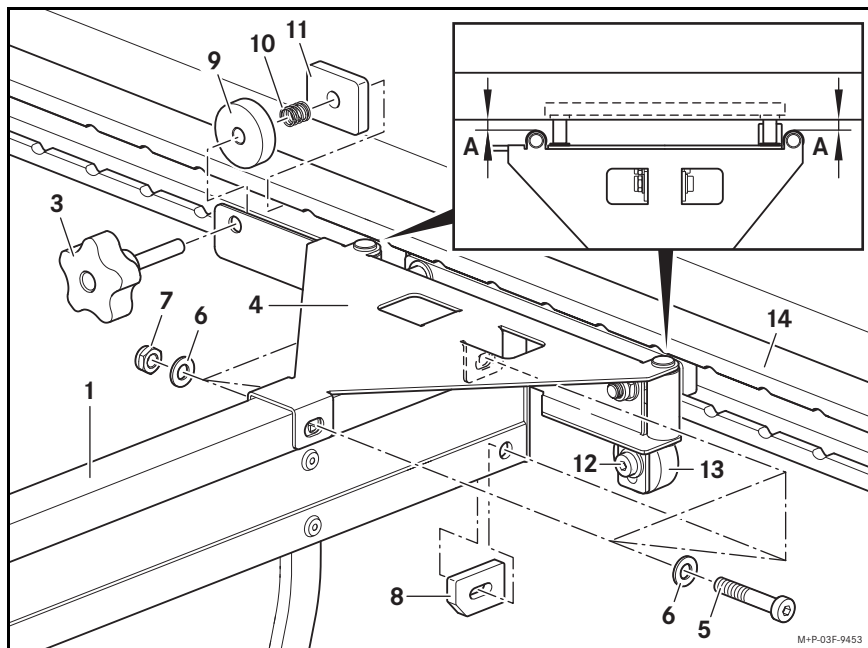
**Montare și demontare panou despărțitor**

- ▶ Desfiletați șuruburile ⑤ cu șaibe ⑥ și cu piulițe ⑦ de pe ambele părți ale panoului despărțitor ①.
- ▶ Înlăturați distanțierele ⑧.
- ▶ Ridicați puțin suspensiile ④ și înlăturați panoul despărțitor ① din suspensii prin partea de jos ④.

**Indicații cu privire la montaj:**

Montarea se face în ordine inversă. La aceasta respectați:

Panoul despărțitor trebuie să fie orientat ① cu inscripția ② în direcția capacului hayon.

Distanțierele ⑧ trebuie introduse cu partea adaptată către interior.

Trebuie să utilizați piulițe noi ⑦ și să le strângeți cu un cuplu de 6 Nm.

**Demontare și montare suspensii**

- ▶ Desfiletați complet șuruburile cu capăt randalinat ③ și scoateți distanțierele ⑨, penele ⑩ și plăcile ⑪.
- ▶ Slăbiți șuruburile ⑫ și împingeți rolele în jos ⑬.
- ▶ Scoateți suspensiile ④ din șinele de ghidare ⑭.

**Indicații privind montajul:**

Montarea se face în ordine inversă. La aceasta respectați:

Distanța (A) suspensiilor ④ față de șinele de ghidare ⑭ în toate patru părți are voie să fie de maxim 1 mm.

Rolele ⑬ nu au voie să fie prea aproape de șinele de ghidare ⑭, pentru că astfel suspensiile ④ se mută greu.

**Curățare și îngrijire**

Respectați indicațiile cu privire la curățare și întreținere din capitolul „Revizie și întreținere“ din manualul de utilizare al autovehiculului.

Puteți merge într-o spălătorie cu sistemul de compartimentare a suprafeței de încărcare.

**Revizie**

Sistemul de compartimentare a suprafeței de încărcare nu necesită revizie.

**Tratarea problemelor**

Problemă	Cauze posibile/urmări și soluții
Sistemul de compartimentare a suprafeței de încărcare nu se poate muta.	<p>Există o defecțiune.</p> <ul style="list-style-type: none"> <li>▶ Una sau mai multe suspensii ating șinele de ghidare. Reorientați panou despărțitor în suspensii.</li> <li>▶ Una sau mai multe role apasă prea tare pe șinele de ghidare. Împingeți rolele puțin în jos astfel încât acestea să atingă șinele de ghidaj cu presiune scăzută.</li> </ul>



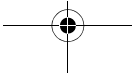
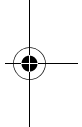
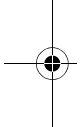
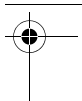
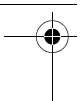

## Symbolförklaring

### **VARNING**

Varningsinformationen gör dig uppmärksam på möjliga hälsorisker eller livsfara.

- !** En text som är märkt på detta sätt upplyser om risker för skada på material eller funktioner.
- i** En text som är märkt på detta sätt ger råd och ytterligare information.
- Dessa listor förklarar handhavandets enskilda moment.

**Tack för att du har valt Mercedes-Benz nya delningssystem för lastytan!**

Denna bruksanvisning informerar om hur du använder lastdelningssystemet för lastytan på X-Klass-bilar och ger viktig information om skötsel och underhåll.

Delningssystemet för lastytan har monterats av din Mercedes-Benz-serviceverkstad. Du kan själv förflytta eller helt montera av det.

Lastytans delningssystem består av två fästen och en avdelare. Systemet delar in bilens lastyta i två delar.

För att undvika risker ska denna bruksanvisning läsas innan körningen påbörjas.

Mercedes-Benz anpassar ständigt lastdelningssystemet efter de senaste vetenskapliga och tekniska rönen. Vi förbehåller oss därför rätten till ändringar gällande form, utrustning och teknik. Varken uppgifter, bilder eller beskrivningar i denna instruktionsbok kan därför betraktas som bindande.

Förvara denna bruksanvisning tillsammans med bilens allmänna instruktionsbok.

Denna bruksanvisning innehåller hänvisningar till bilens instruktionsbok. Ha instruktionsboken till hands.

Tveka inte att kontakta din Mercedes-Benz serviceverkstad om har du frågor.

Mercedes-Benz Accessories GmbH

A Daimler Company

## Handhavande

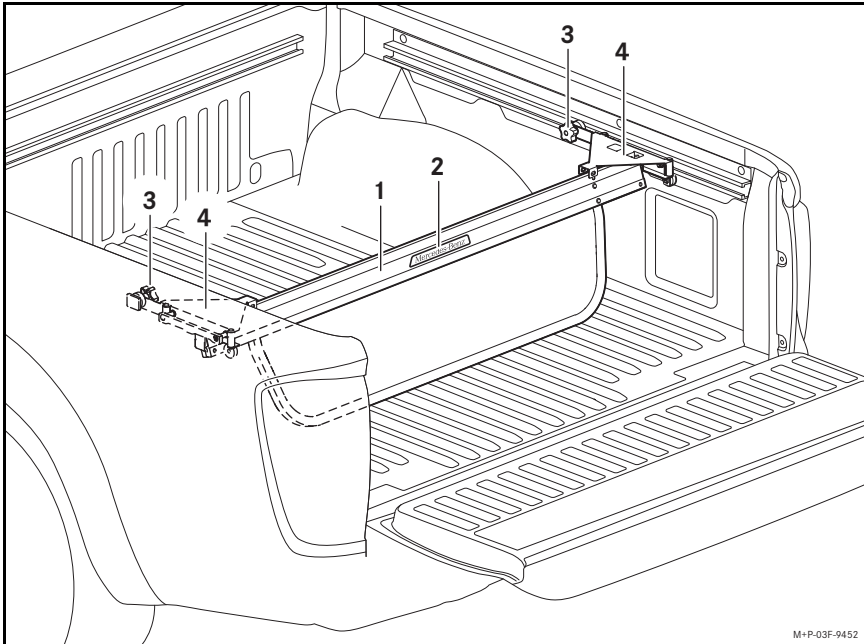

## Översikt

- ① Avdelare
- ② Mercedes-Benz-inskription
- ③ Vred
- ④ Fästen

## Förflytta lastytans delningssystem

- ▶ Lossa vreden ③ på fästena ④.
- ▶ Ta tag i mitten av avdelaren ① och skjut den till önskat läge.
- ▶ Dra åt vreden ③ på fästena ④ igen.

## Lastsäkring

Lastytans delningssystem ersätter inte en korrekt säkring av lasten. Följ informationen om lastning av bilen i kapitlet "Säten och förvaring" i bilens instruktionsbok.

Spännband får inte fästas i lastytans delningssystem. Använd i stället avsedda fästögglor på flaket.

## Montera av och montera lastytans delningssystem

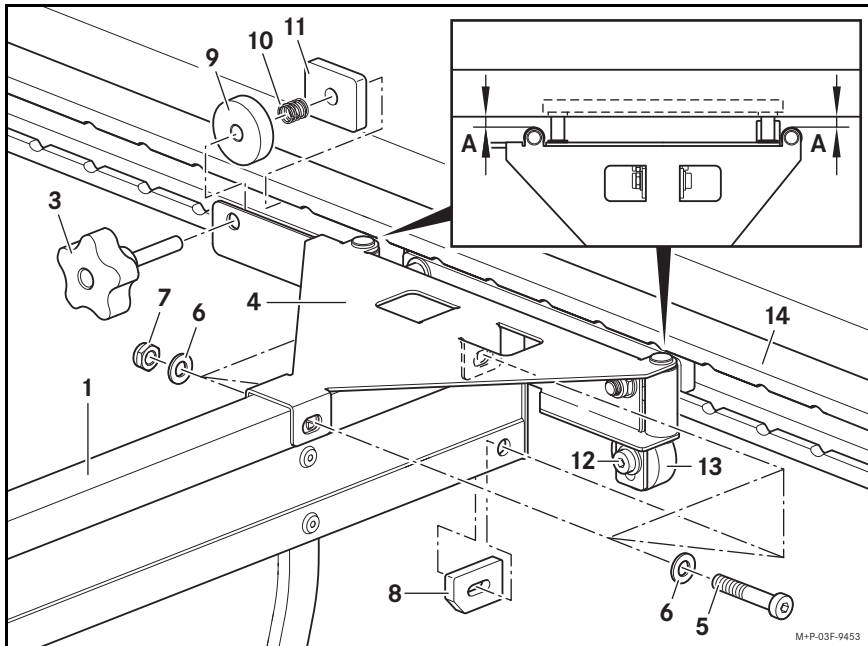

## Montera av och montera avdelaren

- ▶ Skruva ur skruven ⑤ med bricka ⑥ och stoppmutter ⑦ på båda sidor av avdelaren ①.
- ▶ Ta bort distansstyckena ⑧.
- ▶ Lyft fästena ④ lätt och ta ut avdelaren ① nedåt ur fästena ④.

**Monteringsinformation:**

Montering sker i omvänd ordningsföljd. Observera följande:

Avdelaren ① ska vändas så att inskriptionen ② pekar mot baklämnen.

Distansstyckena ⑧ ska monteras med den fasade sidan inåt.

Nya stoppmuttrar ⑦ måste användas! Dra åt med ett åtdragningsmoment på 6 Nm.

## Montera av och montera fästena

- ▶ Skruva ur vreden ③ helt och ta ut distanserna ⑨, fjädrarna ⑩ och brickorna ⑪.
- ▶ Lossa skruvarna ⑫ och skjut hjulen ⑬ nedåt.
- ▶ Ta ut fästena ④ ur styrskenorna ⑭.

**Monteringsinformation:**

Montering sker i omvänd ordningsföljd. Observera följande:

Avståndet (A) mellan fästena ④ och styrskenorna ⑭ får uppgå till max. 1 mm på samtliga fyra positioner.

Hjulen ⑬ får inte ligga an för tätt mot styrskenorna ⑭, eftersom fästena ④ då kärvar vid förflyttning.

**Rengöring och skötsel**

Observera informationen om rengöring och skötsel i kapitlet "Skötsel och underhåll" i bilens instruktionsbok.

Du kan tvätta bilen i biltvätt med monterat delningssystem för lastyta.

**Underhåll**

Lastytans delningssystem är underhållsfritt.

**Problemhantering**

Problem	Möjliga orsaker/följder och lösningar
Det går inte att förflytta lastytans delningssystem.	Det föreligger en störning. <ul style="list-style-type: none"><li>▶ Ett eller båda fästen kärvar mot styrskenorna. Rikta om avdelaren i fästena.</li><li>▶ Ett eller båda hjul ligger an för tätt mot styrskenorna. För hjulen något nedåt, så att trycket mot styrskenorna blir mindre.</li></ul>

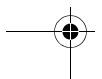
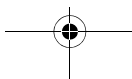
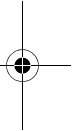
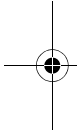
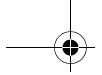

## Vysvetlenie symbolov

### **VÝSTRAHA**

Výstražný pokyn vás upozorňuje na možné nebezpečenstvá pre vaše zdravie alebo váš život.

- !** Takto označený text vás upozorňuje na nebezpečenstvo poškodenia materiálu a funkcií.
- i** Takto označené upozornenie vám poskytne rady a bližšie informácie.
- Vety uvedené týmto označením vám vysvetlia jednotlivé kroky obsluhy.



**Srdečne blahoželáme k vášmu novému oddeľovaciemu systému ložnej plochy značky Mercedes-Benz!**

Tento návod na obsluhu informuje o obsluhu oddeľovacieho systému ložnej plochy vo vozidlách Triedy X a poskytuje dôležité upozornenia pre údržbu a ošetrovanie.

Oddeľovací systém ložnej plochy zabudoval váš autorizovaný servis Mercedes-Benz. Môžete ho presunúť alebo úplne demontovať.

Oddeľovací systém ložnej plochy pozostáva z dvoch zavesení a jedného oddeľovacieho panela. Oddeľovací systém ložnej plochy rozdeľuje ložnú plochu vášho vozidla na dve časti.

Pre zabránenie vzniku nebezpečenstva je potrebné prečítať si tento návod na obsluhu ešte pred začiatkom jazdy.

Výrobca vozidla Mercedes-Benz neustále prispôsobuje svoj oddeľovací systém ložnej plochy najnovšiemu stavu vedy a techniky a vyhradzuje si preto právo na zmenu tvaru, výbavy a techniky. Preto si z údajov, vyobrazení a popisov, uvedených v tomto návode na obsluhu, nemôžete vyvodzovať žiadne nároky.

Uschovajte, prosím, tento návod na obsluhu pri návode na obsluhu vozidla.

V tomto návode na obsluhu sa odkazuje na návod na obsluhu vozidla. Prosím, pripravte si ho.

V prípade ďalších otázok sa obráťte, prosím, na autorizovaný servis Mercedes-Benz.

Mercedes-Benz Accessories GmbH  
A Daimler Company

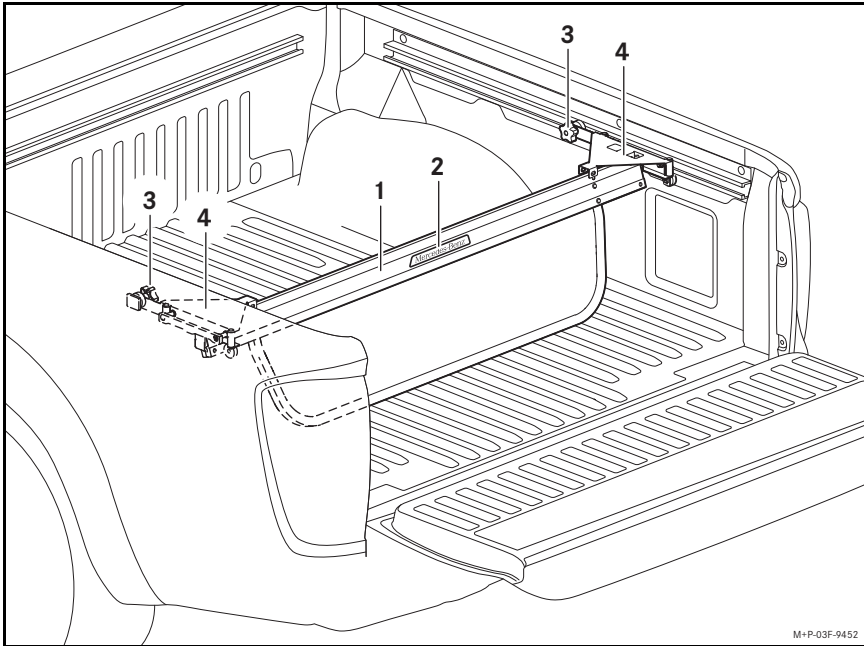
**Obsluha****Prehľad**

- ① Oddelovací panel
- ② Nápis Mercedes-Benz
- ③ Kolíkové skrutky
- ④ Zavesenia

**Presunutie oddelovacieho systému ložnej plochy**

- Uvoľnite kolíkové skrutky ③ zo zavesení ④.
- Uchopte oddelovací panel ① v strede a presuňte ho do želanej polohy.
- Opäť pevne dotiahnite kolíkové skrutky ③ na zaveseniach ④.

**Zaistenie nákladu**

Oddelovací systém ložnej plochy nenahrádza správne zaistenie nákladu. Venujte pozornosť upozorneniam v súvislosti s nakladaním nákladu do vozidla, ktoré sú uvedené v kapitole „Sedadlá a možnosti uloženia“ v návode na obsluhu vozidla.

O oddelovací systém ložnej plochy neupevňujte žiadne väzbové prostriedky. Na upevnenie použite určené upevňovacie oká na ložnej ploche.

## Demontáž a zabudovanie oddel'ovacieho systému ložnej plochy

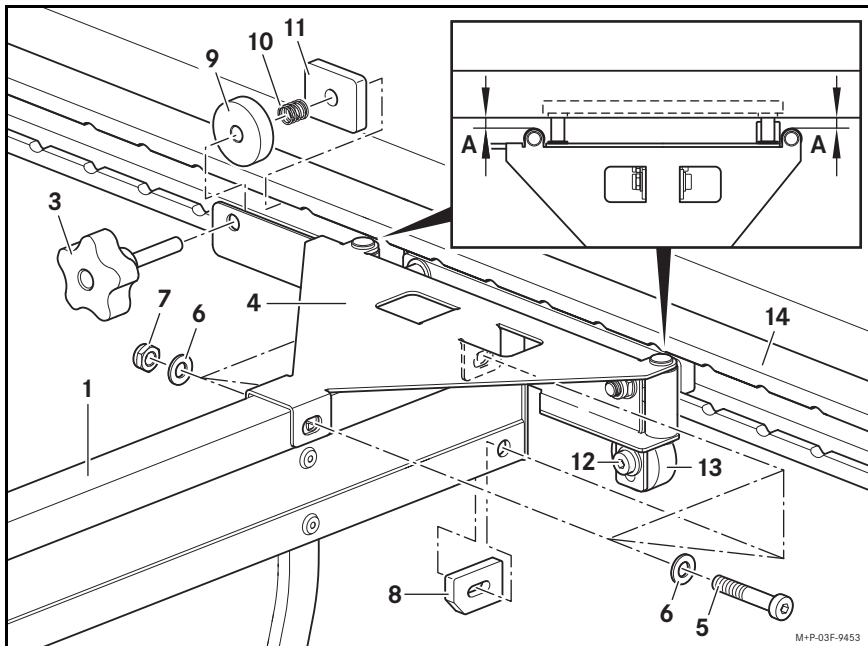
**Demontáž a zabudovanie oddel'ovacieho panela**

- ▶ Vyskrutkujte skrutky ⑤ spolu s podložkami ⑥ a zastavovacími maticami ⑦ na oboch stranách oddel'ovacieho panela ①.
- ▶ Odstráňte dištančné vložky ⑧.
- ▶ Mierne nadvihnite zavesenia ④ a vyberte oddel'ovací panel ① smerom dolu zo zavesení ④.

**Upozornenia pre zabudovanie:**

Zabudovanie sa vykonáva v opačnom poradí. Pri zabudovaní zohľadnite:

Oddel'ovací panel ① musí byť orientovaný nápisom ② smerom k zadnej výklopnej kapote.

Dištančné vložky ⑧ sa musia vložiť tak, aby strana so zrezanou hranou smerovala dovnútra.

Musíte použiť nové zastavovacie matice ⑦ a dotiahnuť ich krútiacim momentom 6 Nm.

**Demontáž a zabudovanie zavesení**

- ▶ Úplne vyskrutkujte kolíkové skrutky ③ a odoberte dištančné podložky ⑨, perá ⑩ a platničky ⑪.
- ▶ Uvoľnite skrutky ⑫ a posuňte kolieska ⑬ smerom dolu.
- ▶ Vyberte zavesenia ④ z vodiacich koľajničiek ⑭.

**Upozornenia pre zabudovanie:**

Zabudovanie sa vykonáva v opačnom poradí. Pri zabudovaní zohľadnite:

Vzdialenosť (A) zavesení ④ od vodiacich koľajničiek ⑭ smie byť na všetkých štyroch miestach maximálne 1 mm.

Kolieska ⑬ nesmú byť príliš silno prítlačané k vodiacim koľajničkám ⑭, pretože by sa sťažilo presúvanie zavesení ④.

**Čistenie a ošetrovanie**

Venujte pozornosť upozorneniam v súvislosti s čistením a ošetrovaním, ktoré sú uvedené v kapitole „Údržba a ošetrovanie“ v návode na obsluhu vozidla.

So zabudovaným oddeľovacím systémom ložnej plochy môžete využívať služby umývacej linky.

**Údržba**

Oddeľovací systém ložnej plochy si nevyžaduje údržbu.

**Odstraňovanie problémov**

Problém	Možné príčiny/následky a riešenia
Oddeľovací systém ložnej plochy sa nedá presunúť.	<p>Vyskytla sa porucha.</p> <ul style="list-style-type: none"> <li>▶ Jedno alebo obidve zavesenia sa odierajú o vodiace koľajničky. Nanovo vyrovajte oddeľovací panel v zaveseniach.</li> <li>▶ Jedno koliesko alebo obidve kolieska sú príliš silno pritláčané k vodiacim koľajničkám. Posuňte kolieska mierne smerom dolu, aby sa znížil prítlak k vodiacim koľajničkám.</li> </ul>

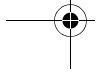
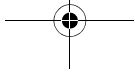
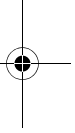
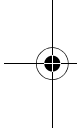
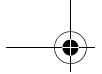

## Razlaga simbolov

### OPOZORILO

Opozorilo vas opozarja na možne nevarnosti, ki lahko ogrožajo vaše zdravje ali življenje.

- !** Tako označeno besedilo vas opozarja na nevarnost materialne škode in nepravilnega delovanja.
- i** Tako označeno opozorilo vam daje nasvete in nadaljnje informacije.
- ▶ Ta naštevanja vam razložijo posamezne upravljalne korake.

### **Iskrene čestitke ob nakupu novega pregradnega sistema za tovorno površino Mercedes-Benz!**

Ta navodila za uporabo vsebujejo informacije o upravljanju pregradnega sistema za tovorno površino pri vozilih razreda X in pomembne napotke glede vzdrževanja in nege.

Pregradni sistem za tovorno površino so vgradili v vašem servisnem centru Mercedes-Benz. Lahko ga premaknete ali v celoti demontirate.

Pregradni sistem za tovorno površino je sestavljen iz dveh obes in ene ločilne plošče. Pregradni sistem za tovorno površino razdeli tovorno površino vašega vozila na dva dela.

Preberite ta navodila za uporabo pred začetkom vožnje, da se izognete nevarnostim.

Mercedes-Benz stalno prilagaja svoj pregradni sistem za tovorno površino najnovejšemu stanju znanosti ter tehnike in si zato pridržuje pravico do spremembe oblike, opreme in tehnike. Zato na podlagi podatkov, slik in opisov v teh navodilih za uporabo ni mogoče uveljavljati nikakršnih zahtev.

Ta navodila za uporabo shranite skupaj z navodili za uporabo vozila.

Ta navodila za uporabo se sklicujejo na navodila za uporabo vozila. Imejte jih pri roki.

Če imate dodatna vprašanja, se obrnite na servisni center Mercedes-Benz.

Mercedes-Benz Accessories GmbH  
A Daimler Company

## Upravljanje

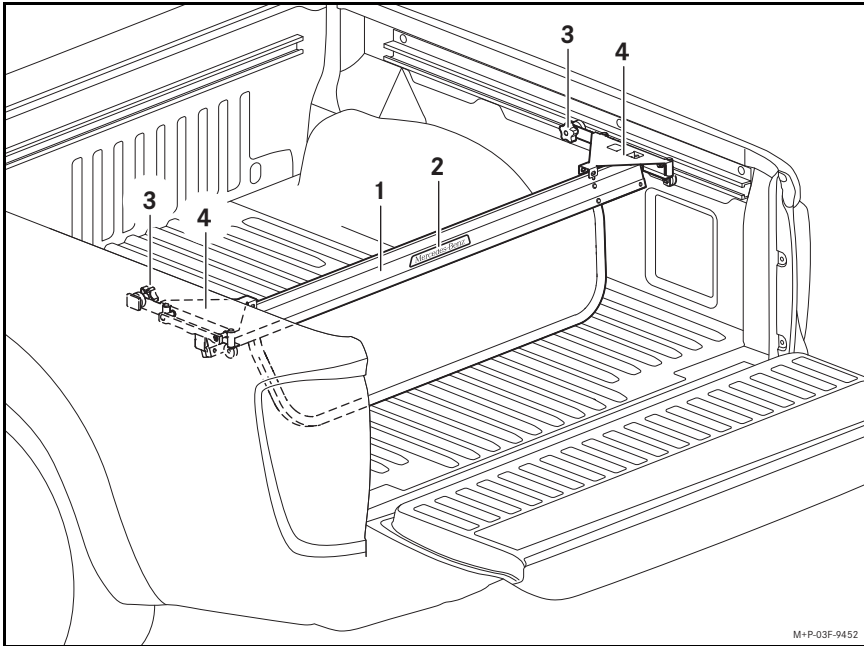

## Pregled

- ① Ločilna plošča
- ② Napis Mercedes-Benz
- ③ Vijaki z ročajem
- ④ Obese

## Premikanje pregradnega sistema za tovorno površino

- ▶ Sprostite vijake z ročajem ③ na obesah ④.
- ▶ Ločilno ploščo ① primite na sredini in jo prestavite v želeni položaj.
- ▶ Ponovno zategnite vijake z ročajem ③ na obesah ④.

## Zavarovanje tovora

Pregradni sistem za tovorno površino ni nadomestek za zavarovanje tovora, zato je treba tovor ustrezno zavarovati. Upoštevajte napotek glede natovarjanja vozila v poglavju »Sedeži in shranjevanje« v navodilih za uporabo vozila.

Na pregradni sistem za tovorno površino ne pritrujete trakov za pritrdjevanje tovora. Za to uporabite predvidene pritrdilne obročke na nakladalni površini.



## Demontaža in vgradnja pregradnega sistema za tovorno površino

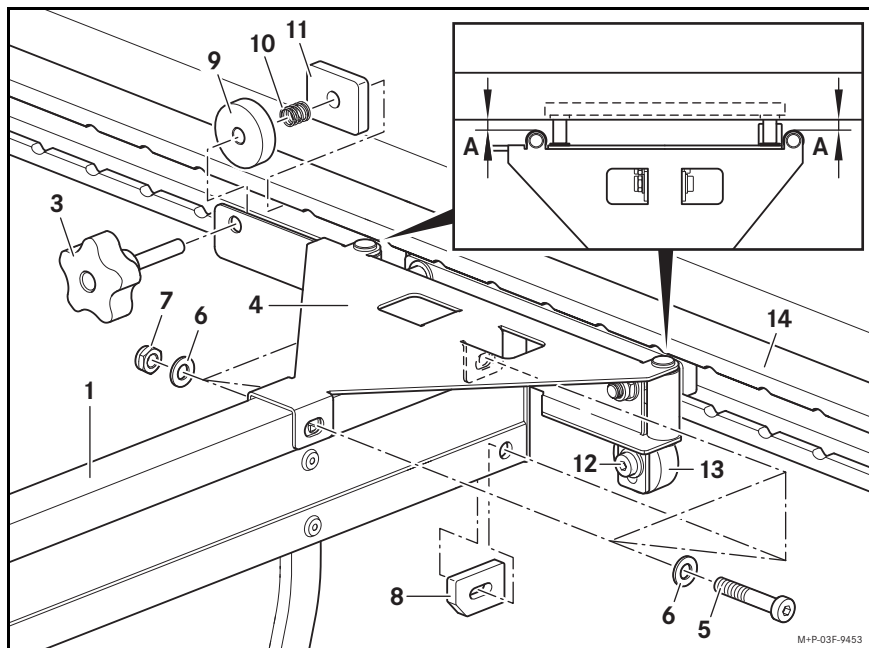

## Demontaža in vgradnja ločilne plošče

- ▶ Odvijte vijake ⑤ s podložkami ⑥ in samozaporne matice ⑦ na obeh straneh ločilne plošče ①.
- ▶ Odstranite distančnike ⑧.
- ▶ Obese ④ nekoliko dvignite in odstranite ločilno ploščo ① iz obes ④ v smeri navzdol.

## Nasveti za vgradnjo:

Montaža poteka v obratnem vrstnem redu. Pri tem upoštevajte:

Ločilna plošča ① mora biti z napisom ② obrnjena proti pokrovu prtljažnika.

Distančnike ⑧ je treba vstaviti z oblikovano stranjo navznoter.

Uporabiti morate nove samozaporne matice ⑦ in jih priviti z navorom 6 Nm.

## Demontaža in vgradnja obes

- ▶ V celoti odvijte vijake z ročajem ③ in odstranite distančne podložke ⑨, vzmeti ⑩ in plošče ⑪.
- ▶ Sprostite vijake ⑫ in potisnite kolesca ⑬ navzdol.
- ▶ Odstranite obese ④ iz vodilnih tirnic ⑭.

## Nasveti za vgradnjo:

Montaža poteka v obratnem vrstnem redu. Pri tem upoštevajte:

Razdalja (A) od obes ④ do vodilnih tirnic ⑭ je na vseh štirih mestih lahko največ 1 mm.

Kolesca ⑬ se ne smejo preveč tesno prilegati vodilnim tirnicam ⑭, saj se drugače obese ④ težko premikajo.

**Čiščenje in nega**

Upoštevajte napotke za čiščenje in nego v poglavju »Vzdrževanje in nega« v navodilih za uporabo vozila.

Vozilo z vgrajenim pregradnim sistemom za tovrstno površino lahko peljete v avtopralnico.

**Vzdrževanje**

Pregradni sistem za tovrstno površino ne potrebuje vzdrževanja.

**Obravnava težav**

<b>Težava</b>	<b>Možni vzroki/posledice in rešitve</b>
Pregradnega sistema za tovrstno površino ni mogoče premakniti.	Prišlo je do motnje. <ul style="list-style-type: none"><li>▶ Ena ali obe obesi drgneta ob vodilne tirnice. Ponovno poravnajte ločilno ploščo v obesah.</li><li>▶ Eno ali obe kolesci premočno pritiskata na vodilne tirnice. Kolesci potisnite nekoliko navzdol, tako da manj pritiskata na vodilne tirnice.</li></ul>

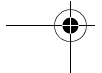
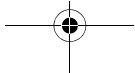
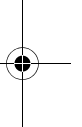
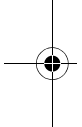
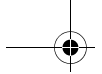

## Sembollere ilişkin açıklama

### UYARI

Bir ikaz hatırlatması, sağlığınıza veya hayatınıza yönelik olası tehlikelere karşı sizi uyarır.

- !** Bu işarete sahip bir metin, malzeme ve fonksiyon hasarları tehlikesine karşı dikkatinizi çeker.
- i** Bu işarete sahip bir hatırlatma, size öneriler ve ayrıntılı bilgiler sunar.
- Bu ifadeler, her bir işlem adımını açıklar.

**Yeni Mercedes-Benz yükleme alanı bölme sisteminizi güle güle kullanın!**

Bu işletme talimatı, X-Class araçlarda yükleme alanı bölme sisteminin kullanımı hakkında bilgilendirmekte olup bakım ve temizlik konusunda önemli hatırlatmalarda bulunur.

Yükleme alanı bölme sistemi Mercedes-Benz yetkili servisiniz tarafından monte edilmiştir. Konumunu değiştirebilir veya tamamen sökebilirsiniz.

Yükleme alanı bölme sistemi iki bağlantı elemanı ve bir bölme panelinden oluşmaktadır. Yükleme alanı bölme sistemi, aracınızın yükleme alanını iki bölüme ayırmaktadır.

Tehlikelerden kaçınmak için bu işletme talimatı sürüşe başlanmadan önce okunmalıdır.

Mercedes-Benz, yükleme alanı bölme sistemini sürekli olarak en son bilimsel ve teknolojik gelişmelere uygun hale getirmekte ve bu nedenle şekil, donanım ve teknik özelliklerde değişiklik yapma hakkını saklı tutmaktadır. Bu nedenle bu işletme talimatında yer alan bilgilerden, görsellerden ve açıklamalardan dolayı herhangi bir talepte bulunamazsınız.

Lütfen bu işletme talimatını araç işletme talimatı ile birlikte muhafaza edin.

Bu işletme talimatında, araç işletme talimatına yönlendirme yapılmaktadır. Lütfen bunu hazır bulundurun.

Başka sorularınız varsa, lütfen bir Mercedes-Benz yetkili servisine başvurun.

Mercedes-Benz Accessories GmbH  
A Daimler Company

## Kullanım

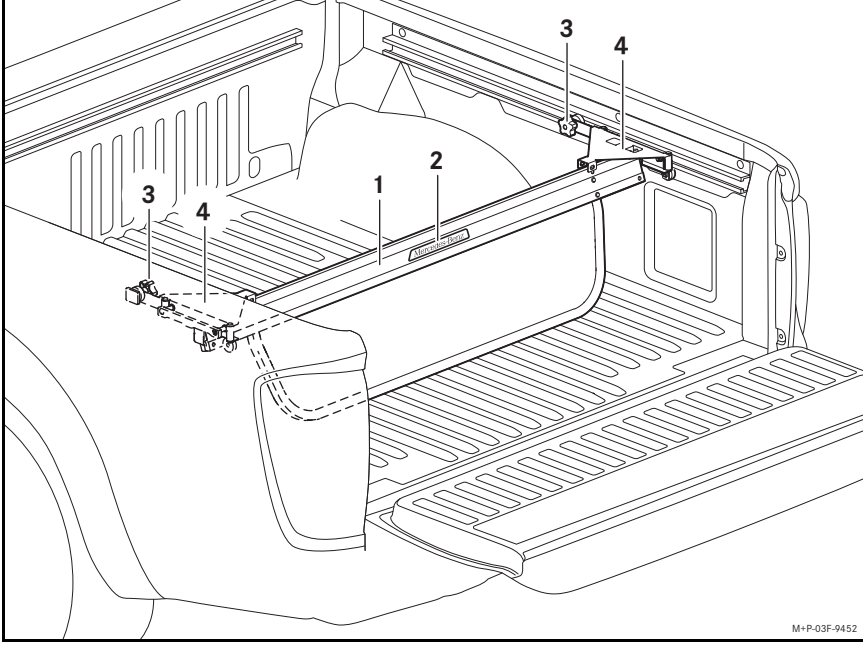

## Genel bakış

- ① Bölme paneli
- ② Mercedes-Benz yazısı
- ③ Yıldız kelebek cıvatalar
- ④ Bağlantı elemanları

## Yükleme alanı bölme sisteminin kaydırılması

- Bağlantı elemanlarındaki ④ yıldız kelebek cıvataları ③ gevşetin.
- Bölme panelini ① orta kısımdan tutun ve istediğiniz pozisyona kaydırın.
- Bağlantı elemanlarındaki ④ yıldız kelebek cıvataları ③ tekrar sıkın.

## Yükün emniyete alınması

Yükleme alanı bölme sistemi, yükün doğru şekilde emniyete alınmasının yerini tutmaz. Araç işletme talimatının "Koltuklar ve muhafaza edilmesi" bölümünde yer alan aracın yüklenmesi ile ilgili hatırlatmaları dikkate alın.

Yükleme alanı bölme sistemine herhangi bir sabitleme malzemesi sabitlemeyin. Bunun için yükleme alanındaki öngörülen sabitleme halkalarını kullanın.

## Yükleme alanı bölme sisteminin sökülmesi ve takılması

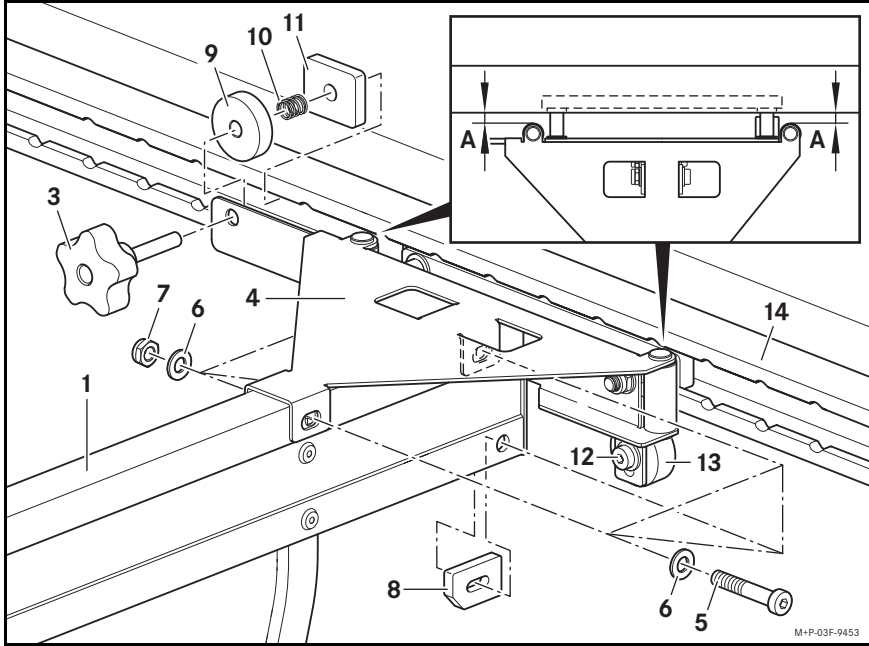
**Bölme panelinin sökülmesi ve takılması**

- ▶ Bölme panelinin ① her iki tarafında yer alan civataları ⑤ pullar ⑥ ve emniyetli somunlar ⑦ ile birlikte sökün.
- ▶ Ara parçaları ⑧ çıkartın.
- ▶ Bağlantı elemanlarını ④ bir miktar kaldırın ve bölme panelini ① aşağıya doğru bağlantı elemanlarından ④ çıkartın.

**Montaj hatırlatmaları:**

Takma işlemi, sırayı tersten takip ederek gerçekleşir. Bu sırada aşağıda belirtilenleri dikkate alın:

Bölme panelinin ① yazısı ② arka kapak yönünde olmalıdır.

Ara parçaların ⑧ yivli tarafı iç tarafa gelmelidir.

Yeni emniyetli somunlar ⑦ kullanılmalı ve bunları 6 Nm'lik bir tork ile sıkmalısınız.

**Bağlantı elemanlarının sökülmesi ve takılması**

- ▶ Yıldız kelebek civataları ③ tamamen sökün ve ara pulları ⑨, yayları ⑩ ve plakaları ⑪ çıkartın.
- ▶ Civataları ⑫ çözün ve tekerlekleri ⑬ aşağıya doğru itin.
- ▶ Bağlantı elemanlarını ④ kılavuz kızaklarından ⑭ çıkartın.

**Montaj hatırlatmaları:**

Takma işlemi, sırayı tersten takip ederek gerçekleşir. Bu sırada aşağıda belirtilenleri dikkate alın:

Bağlantı elemanlarının ④ kılavuz kızaklarına ⑭ olan mesafesi (A) dört yerde de en fazla 1 mm olmalıdır.

Tekerlekler ⑬ kılavuz kızaklarına ⑭ çok yakın olmamalıdır, aksi takdirde bağlantı elemanları ④ güçlükle kaydırılabilir.

**Temizlik ve bakım**

Araç işletme talimatının "Bakım ve temizlik" bölümünde yer alan bakım ve temizlik ile ilgili hatırlatmaları dikkate alın.

Takılı durumdaki yükleme alanı bölme sistemi ile bir yıkama tesisine girebilirsiniz.

**Bakım**

Yükleme alanı bölme sistemi bakım gerektirmez.

**Sorunun giderilmesi**

Sorun	Olası nedenler/sonuçlar ve çözümler
Yükleme alanı bölme sistemi kaydırlamıyor.	<p>Bir arıza söz konusudur.</p> <ul style="list-style-type: none"><li>▶ Bağlantı elemanlarından biri veya her ikisi kılavuz kızaklarına sürtüyordu. Bölme panelini, bağlantı elemanlarına yeniden konumlandırın.</li><li>▶ Tekerleklerden biri veya her ikisi kılavuz kızaklarına aşırı baskı uyguluyordu. Tekerlekleri, kılavuz kızaklarına çok az baskı uygulayacak şekilde bir miktar aşağıya doğru itin.</li></ul>



يمكنك القيادة في محطة الغسل الآلي ونظام فصل أسطح التحميل مُركباً.

#### التنظيف والعناية

قم بمراجعة الإرشادات بخصوص التنظيف والعناية في فصل „الصيانة والعناية“ لدليل تشغيل السيارة.

#### الصيانة

نظام فصل أسطح التحميل لا يحتاج لصيانة.

#### معالجة المشاكل

المشكلة	أسباب ممكنة/نتائج وحلول
لا يمكن تحريك نظام فصل أسطح التحميل.	يوجد خلل. ◀ قطع تعليق واحدة أو أكثر تحتك بمسارات التمرير. قم بتوجيه سرير الفصل في قطع تعليق من جديد. ◀ ستارة واحدة أو أكثر تضغط بشكل قوي على مسارات التمرير. حرك الستائر بعض الشيء إلى أسفل، بحيث تكون بضغط أقل على مسارات التمرير.

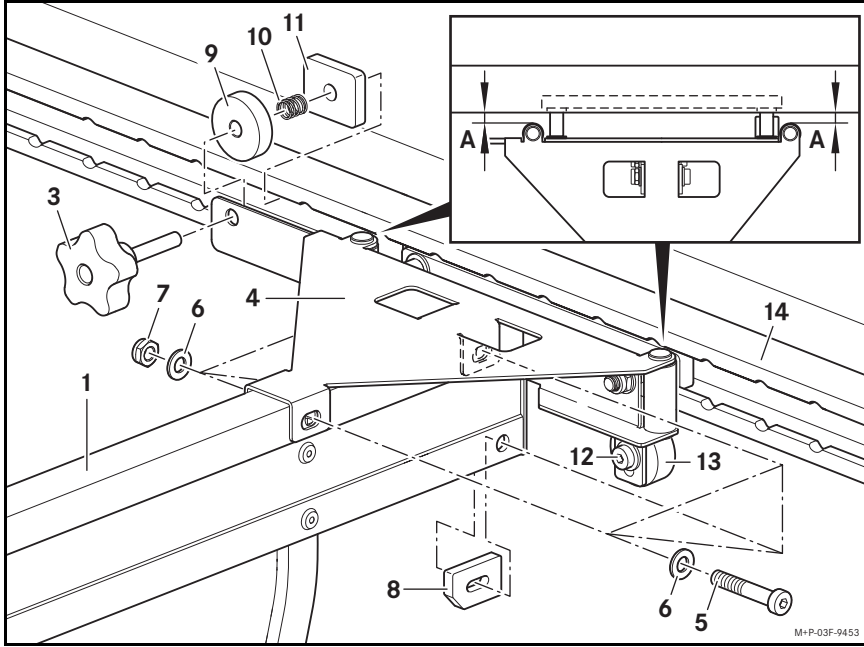

## فك وتركيب قطع التعليق

- ◀ قم بإدارة المسامير (3) بالكامل للخارج وإسحب أفراس المباعدة (9)، الزنبركات (10) والألواح (11).
- ◀ قم بتحريك المسامير (12) وحرك الستائر (13) إلى أسفل.
- ◀ إسحب قطع التعليق (4) من مسارات التمرير (14).

إرشادات التركيب:

يتم التركيب بالترتيب العكسي. راعي أثناء ذلك:

- يجوز أن تبلغ المسافة (A) قطع التعليق (4) لمسارات التمرير (14) كحد أقصى على جميع الأماكن الأربعة 1 مم.
- لا يجوز أن تكون الستائر (13) قريبة جداً من مسارات التمرير (14)، لأنه قد يتم تحريك قطع التعليق (4) فقط بصعوبة شديدة.

## فك وتركيب سرير الفصل

- ◀ قم بفك ربط المسامير (5) مع أفراس سفلية (6) وصواميل توقف (7) على كلا جهتي سرير الفصل (1) للخارج.
- ◀ أبعد قطع المباعدة (8).
- ◀ ارفع قطع التعليق (4) بعض الشيء وإسحب سرير الفصل (1) إلى أسفل من قطع التعليق (4).

إرشادات التركيب:

يتم التركيب بالترتيب العكسي. راعي أثناء ذلك:

- يجب أن يكون سرير الفصل (1) مع الكتابة (2) موجه في اتجاه باب المؤخرة.
- يجب وضع قطع المباعدة (8) مع الجهة المشطوبة إلى الداخل.
- يجب عليك استخدام صواميل توقف (7) جديدة وثدها بعزم دوران بمقدار 6 نيوتن متر.

## الاستعمال

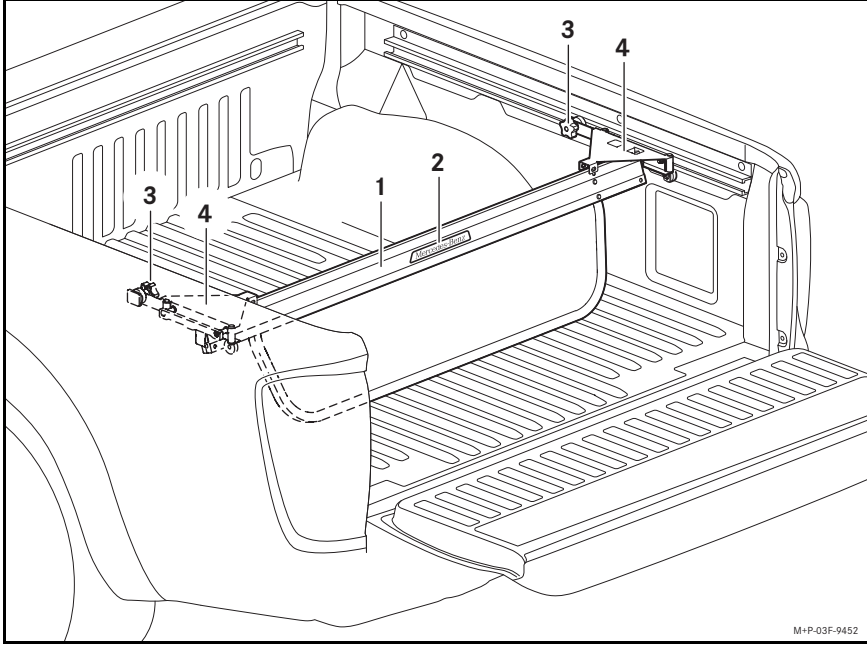

M+P-03F-9452

## تحريك نظام فصل أسطح التحميل

- ◀ قم بتحرير المسامير (3) من قطع التعليق (4).
- ◀ أمسك سرير الفصل (1) في الوسط وحركه إلى الوضع المرغوب.
- ◀ قم بشد ربط المسامير (3) من قطع التعليق (4) مرة أخرى.

## تأمين الحمولة

- لا يستبدل نظام فصل أسطح التحميل التأمين الصحيح للحمولة.
- قم بمراجعة الإرشادات لتحميل السيارة في فصل,, المقاعد والتخزين“ لدليل تشغيل السيارة.
- لا تقم بتثبيت وسائل ربط على نظام فصل أسطح التحميل.
- إستخدم حلقات الربط المقررة لذلك على أسطح التحميل.

## نظرة عامة

- ① سرير فصل
- ② كتابة Mercedes-Benz
- ③ المسامير
- ④ قطع تعليق

### تهانينا لنظام فصل أسطح التحميل من مرسيدس-بنز الجديد الخاص بك!

دليل التشغيل هذا يُعلم عن إستعمال نظام فصل أسطح التحميل في السيارات من الفئة X ويمنح إرشادات مهمة للصيانة والعناية.

تم تركيب نظام فصل أسطح التحميل من قبل الورشة الفنية من مرسيدس-بنز الخاصة بك. من الممكن تحريكه أو فكّه بالكامل.

نظام فصل أسطح التحميل يتكون من قطعتي تعليق وسرير فصل. نظام فصل أسطح التحميل يقوم بتقسيم أسطح تحميل سيارتك إلى نطاقين.

لتجنب حدوث أضرار يجب قراءة دليل التشغيل قبل بدء الرحلة.

تقوم شركة مرسيدس-بنز بمواثمة نظام فصل أسطح التحميل الخاص بها بشكل مستمر لأحدث مستوى علمي وتقني وتحفظ لهذا السبب بحق إجراء تغييرات في الشكل، التجهيز والتقنية. لهذا السبب لا يمكنك طلب حقوق من المعطيات، الصور والشروحات في دليل التشغيل هذا.

رجاءً احتفظ بدليل التشغيل هذا مع دليل تشغيل السيارة.

يتم في دليل التشغيل هذا الإشارة إلى دليل تشغيل السيارة. رجاءً احتفظ بهذا في متناول اليد.

في حالة وجود مزيد من الإستفسارات رجاءً توجه لمركز خدمة مرسيدس-بنز الخاص بك.

Mercedes-Benz Accessories GmbH  
A Daimler Company

## شرح الرمز

### تحذير

يُنبيهك إرشاد التحذير من مخاطر ممكنة لصحتك أو لحياتك.

**!** نص مُميز بهذا الشكل يُنبهك إلى خطر أضرار المواد والوظيفة.

**i** إرشاد مُميز بهذا الشكل يمنحك نصائح ومعلومات مفيدة.

◀ هذه الترتيبات تشرح لك خطوات الإستعمال المنفردة.

